



< timetorelax

Sinds de oprichting van de onderneming in het jaar 2000 is de naam CASADA synoniem geworden voor hoogwaardige producten in de wellness- en fitnesssector.

Vandaag de dag zijn CASADA apparaten wereldwijd verkrijgbaar. Voortdurende ontwikkeling, onmiskenbaar design en een duidelijke focus op verbetering van de kwaliteit van leven zijn net zo kenmerkend voor CASADA producten als betrouwbare en eersteklas kwaliteit.



BELANGRIJKE VEILIGHEIDSINSTRUCTIES

Lees alle instructies voordat u dit apparaat in gebruik neemt.

GEVAAR! Om het risico van een elektrische schok te verminderen: haal altijd onmiddellijk de stekker uit het stopcontact na gebruik van dit apparaat en vóór het reinigen.

WAARSCHUWING! Om het risico van brandwonden, brand, elektrische schokken of letsel aan personen te verminderen:

- 1) Laat het apparaat nooit onbeheerd achter wanneer het op het elektriciteitsnet is aangesloten. Trek de stekker uit het stopcontact als u het apparaat niet gebruikt en voordat u onderdelen aan- of loskoppelt.
- 2) Nauwlettend toezicht is vereist wanneer dit apparaat wordt gebruikt door of in de buurt van kinderen of personen met een handicap.
- 3) Gebruik dit apparaat alleen voor het doel dat in deze handleiding wordt beschreven. Gebruik geen hulpapparatuur die niet door de fabrikant wordt aanbevolen.
- 4) Gebruik dit apparaat nooit als het snoer of de stekker beschadigd is, als het niet goed werkt, als het gevallen of beschadigd is, of als het apparaat in contact is geweest met water. Stuur het apparaat naar een servicecentrum voor onderzoek en reparatie.
- 5) Houd de kabel uit de buurt van verwarmde oppervlakken.
- 6) Gebruik het apparaat nooit met geblokkeerde luchtroosters. Houd de ventilatieopeningen vrij van pluizen, haren en dergelijke.
- 7) Laat geen voorwerpen in de openingen vallen of steek er geen voorwerpen in.
- 8) Gebruik het apparaat niet buitenshuis.
- 9) Niet gebruiken op plaatsen waar aërosol (spray) producten worden gebruikt of zuurstof wordt toegediend.
- 10) Om het apparaat uit te schakelen, zet u alle schakelaars in de uit-stand en haalt u vervolgens de stekker uit het stopcontact.

Gefeliciteerd!

Met de aankoop van deze massagestoel hebt u blijk gegeven van een bewustzijn voor uw gezondheid.

Opdat u lang van de voordelen van dit toestel zou kunnen genieten, verzoeken wij u de veiligheidsvoorschriften zorgvuldig te lezen en in acht te nemen.

Wij wensen u veel plezier bij het gebruik van uw persoonlijke TITAN.



Inhoudsopgave

Veiligheidsvoorschriften	202
Bedieningspaneel	204
Beschrijving en functie	205
Naam en functie van de toetsen	206
Spraakcommando's.....	207
Voor gebruik	208
De massagestoel verplaatsen	213
Aansluiten van de stroomvoorziening.....	214
Opstarten	214
Uitschuiven van het voetgedeelte	215
Weergave.....	215
Verzorging en onderhoud	218
Probleemoplossing	219
Technische gegevens	219
Extra's	220
EU-conformiteitsverklaring.....	225
Garantiebepalingen.....	225

Veiligheidsvoorschriften

Lees voor gebruik aandachtig de **VEILIGHEIDSVOORSCHRIFTEN** om een juiste werking van dit toestel te verzekeren.

- De hieronder vermelde voorzorgsmaatregelen en waarschuwingen dragen bij tot een juiste werking van dit toestel.
- De klassen van ongelukken veroorzaakt door onjuist gebruik zijn ingedeeld in **WAARSCHUWINGEN** en **VOORZORGSMATREGELEN**.

 WAARSCHUWING	Onjuiste bediening kan leiden tot letsel bij de gebruiker.
 LET OP	Onjuist gebruik kan leiden tot letsel voor de gebruiker of schade aan het product.

	Verboden		NIET demonteren
---	----------	---	-----------------

Niet geschikt voor personen zoals hieronder vermeld

Wij raden aan dat personen met een van de volgende aandoeningen hun arts raadplegen alvorens het product te gebruiken.

 WAARSCHUWING	<ul style="list-style-type: none"> • Personen met een pacemaker of elektronische apparaten die in het lichaam zijn geïmplanteerd. • Personen die een behandeling ondergaan, vooral degenen die zich niet goed voelen. • Personen met kwaadaardige tumoren, acute ziekte, hartaandoeningen of ernstige hypertensie moeten onder toezicht worden gehouden. • Vrouwen die zwanger zijn of menstrueren. • Personen met osteoporose, vervormde gewrichten, disfunctie of recente fracturen. • Personen met ernstige of beschadigde huidaandoeningen. • Personen met hoge koorts. • Het toestel heeft een verwarmd oppervlak. Personen die ongevoelig zijn voor warmte moeten voorzichtig zijn bij het gebruik van het toestel en moeten onder toezicht staan. • Dit apparaat is niet bedoeld voor gebruik door personen (inclusief kinderen) met verminderde fysieke, zintuiglijke of mentale capaciteiten, of gebrek aan ervaring en kennis, tenzij zij onder toezicht staan of instructies hebben gekregen betreffende het gebruik van het apparaat van een persoon die verantwoordelijk is voor hun veiligheid. • Dit apparaat kan worden gebruikt door kinderen vanaf 8 jaar en personen met beperkte fysieke, sensorische of mentale capaciteiten of met gebrek aan ervaring en kennis, indien zij onder toezicht staan of instructies hebben gekregen over het gebruik van het apparaat op een veilige manier en zij de gevaren ervan begrijpen.
---	---

Voorzorgsmaatregelen voor de afstandsbediening

 LET OP	<ul style="list-style-type: none"> • Bedien de regelaar niet met natte handen en trek niet met geweld aan de draad van de regelaar. • Mors geen water of andere vloeistoffen in de regelaar om storingen te voorkomen. • Leg geen zware voorwerpen op de controller.
--	---

Veiligheidsvoorschriften

Voorzorgsmaatregelen met betrekking tot de stroomaansluitingen en het netsnoer

 LET OP	<ul style="list-style-type: none">• Het apparaat mag alleen worden gebruikt met de bij het apparaat geleverde netvoeding.• Het mag alleen worden gevoed met een extra lage veiligheidsspanning die overeenkomt met de markering op het apparaat.• Gebruik geen natte hand om het netsnoer uit te trekken om elektrische schokken te voorkomen.• Trek niet aan het netsnoer, reik naar de voorkant om de stekker uit het stopcontact te halen.• Knijp niet in het netsnoer met zware voorwerpen.• Beschadig het netsnoer niet, buig het niet te ver door, trek er niet hard aan en draai er niet aan.• Als het netsnoer beschadigd is, moet het worden vervangen door de fabrikant of diens service-agent of een vergelijkbaar gekwalificeerd persoon om gevaar te voorkomen.
--	--

Voorschriften



 LET OP	<ul style="list-style-type: none">• Gebruik dit apparaat niet op plaatsen waar de temperatuur hoger is dan 40°C.• Gebruik dit apparaat niet in een vochtige of stoffige omgeving.• Trek de stekker uit het stopcontact bij onweer of bliksem.• Niet buitenshuis gebruiken.• Plaats het product op een vlakke, horizontale vloer.• Niet opslaan in de buurt van warmte of open vuur.
--	--

Optimale maatregelen voor een veilig gebruik

 LET OP	<ul style="list-style-type: none">• Alleen voor gebruikers die minder dan 120 kg wegen.• Gebruik geen andere therapeutische apparatuur samen met dit product.• Gebruik dit product alleen voor het bedoelde gebruik zoals beschreven in deze handleiding.• Het apparaat mag slechts door één persoon worden gebruikt, niet door twee of meer personen tegelijkertijd om schade aan de producten te voorkomen.• Gebruik het product niet direct na de maaltijd, dit kan ongemak veroorzaken.• Verwijder de accessoires van de armen en leeg de zakken tijdens het gebruik van de massagediensten.• Controleer de bekleding onder de kussens en andere plekken, als er beschadigingen zijn, gebruik het dan niet en wend u tot een gekwalificeerde service professional voor onderhoud.• Indien u enig abnormaal ongemak voelt tijdens de werking van dit product, schakel dan onmiddellijk de stroom uit en gebruik het product niet.• Het is sterk aan te bevelen het apparaat telkens 20 minuten te gebruiken.• Zorg ervoor dat er zich geen obstakels achter de stoel bevinden en dat er voldoende vrije ruimte is voordat u de hoek van de rugleuning of de voetensteun aanpast• Zorg ervoor dat er geen andere overmatige belasting op de rugleuning of de voetensteun wordt uitgeoefend, houd kinderen, huisdieren of andere obstakels uit de buurt van de rugleuning of de voetensteun om onopzettelijk letsel te voorkomen.• Zorg dat u tijdens het gebruik van het toestel goed zit om letsel bij de gebruiker of schade aan het toestel te voorkomen.• Sleep of duw de stoel niet en rol niet op de wieltjes over een houten vloer of tapijt om schade te voorkomen.
--	---

Veiligheidsvoorschriften

Optimale maatregelen voor een veilig gebruik

 <p>VERBODEN</p>	<ul style="list-style-type: none"> • Gebruik dit product nooit als het beschadigde / blootgestelde onderdelen of stroomlekage heeft. • Ga niet op de voetsteun staan en stapel er geen zware voorwerpen op. • Kinderen moeten onder toezicht staan om er voor te zorgen dat ze niet met de massagestoel spelen. • Val niet in slaap terwijl het product in werking is. • Vermijd het gebruik van het product onder invloed van alcohol. • Steek geen handen of vreemde voorwerpen in de openingen van het toestel om verwonding van de gebruiker of beschadiging van het toestel te voorkomen. • Als er tijdens het gebruik rook of een ongewone geur vrijkomt, dient u het gebruik onmiddellijk te staken.
 <p>NIET DEMONTEREN</p>	<ul style="list-style-type: none"> • Haal dit product niet uit elkaar om storingen te voorkomen. • Probeer het apparaat niet te repareren of te demonteren zonder toestemming. • Neem contact op met een geautoriseerde dealer of service agent.
 <p>LOSKOPPELEN NOODSNOER</p>	<ul style="list-style-type: none"> • Trek het netsnoer uit de contactdoos voordat u onderhoud uitvoert. • Trek het netsnoer nooit met natte handen uit het stopcontact om schokken of letsel te voorkomen. • Trek het netsnoer uit de contactdozen na gebruik. • Trek de stekker uit het stopcontact als de stroomtoevoer wordt onderbroken.

Bedieningspaneel

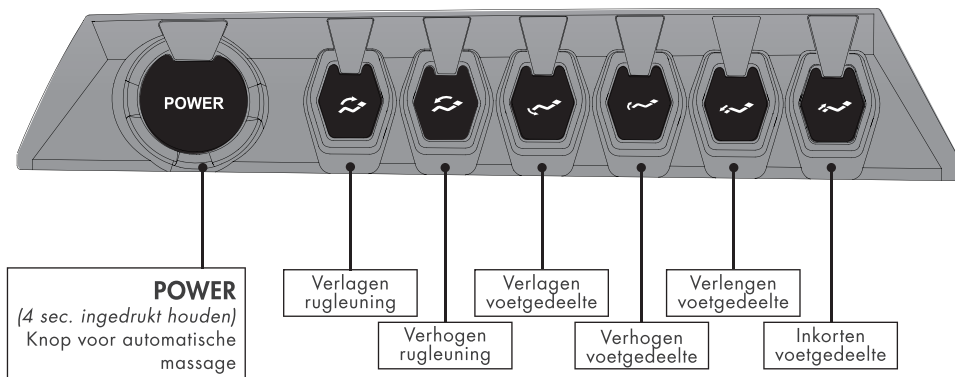

Beschrijving en functie

Extern

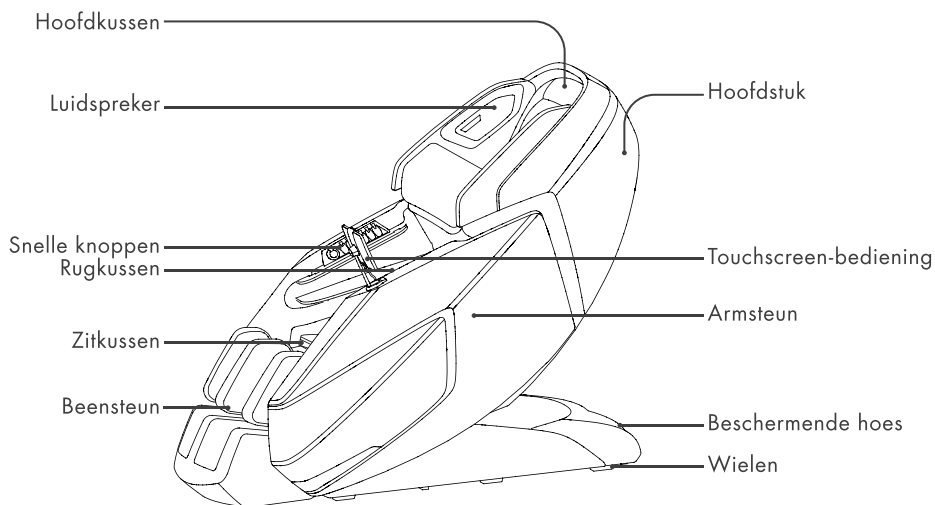



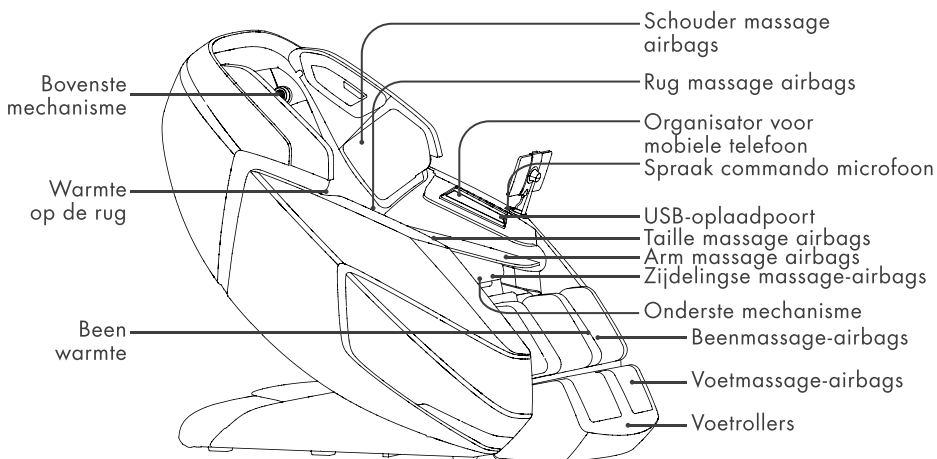



Intern



Naam en functie van de toetsen

Bedieningspaneel / uitleg toetsen

	Aan/uit/Auto massagetoets Door de toets lang (ca. 4 seconden) in te drukken, kan de massagestoel worden in- en uitgeschakeld. Door de toets snel in te drukken, kunt u wisselen tussen de automatische massageprogramma's.
	Rugleuning intrekken Houd de knop ingedrukt om de rugleuning in te klappen; laat de knop los om te stoppen. Wanneer de rugleuning in de derde kwart positie is gezet, stopt hij en wacht tot het ondermechanisme een veilige afstand heeft bereikt voordat hij verder verstelt.
	Rugleuning omhoog zetten Houd de knop ingedrukt om de rugleuning rechtop te zetten; laat de knop los om te stoppen.
	Voetsteun laten zakken Houd de knop ingedrukt om de voetsteun te laten zakken; laat de knop los om te stoppen.
	Voetsteun omhoog zetten Houd de knop ingedrukt om de voetsteun omhoog te zetten; laat de knop los om te stoppen.
	Voetsteun uitschuiven Houd de knop ingedrukt om de voetsteun uit te schuiven; laat de knop los om te stoppen. (Zorg ervoor dat er van tevoren voldoende ruimte is).
	Voetsteun intrekken Houd de knop ingedrukt om de voetsteun in te trekken; laat de knop los om te stoppen.

Spraakcommando's

Als u "Hello my masseur" zegt, wordt de stembesturing geactiveerd en kunt u verdere gesproken commando's geven.

1	Hello my masseur	12	Thai massage
2	Turn off massage chair	13	Ancient massage
3	Extension massage	14	Pushing massage
4	Release massage	15	Turn on foot rollers
5	Breathe massage	16	Turn off foot rollers
6	Boss massage	17	Turn on heat
7	Lady massage	18	Turn off heat
8	Senior massage	19	Turn Off Zero Gravity
9	Neck&Shoulder	20	Zero Gravity one
10	Waist&Buttock	21	Zero Gravity two
11	Back&Spine		

Om de spraakbesturing te activeren, raakt u de vierkante groef op de linker armleuning naast de microfoon van de spraakbesturing aan en zegt u "Hello my masseur". Nadat de spraakbesturing is geactiveerd, hoort u "Please say your command". Zorg ervoor dat de massagestoel is ingeschakeld om deze te activeren.

Functie	Illustratie	Engels	Duits	Andere talen
Spraak commando		Taal en stem zijn in het Engels	Taal en stem zijn in het Duits	Standaard taal Engels
Stem Output		Taal en stem zijn in het Engels	Taal en stem zijn in het Duits	Standaardtaal Engels
Wanneer het volume wordt uitgezet of tot nul wordt gereduceerd		Wanneer het volume is uitgeschakeld of tot nul verlaagd, spreekt de stoel niet, maar blijft hij uw spraakopdrachten in het Engels opvolgen.	Wanneer het volume is uitgeschakeld of tot nul is verlaagd, spreekt de stoel niet, maar blijft hij uw spraakopdrachten in het Duits opvolgen.	AAN Als u andere talen kiest, spreekt de stoel niet. Maar u kunt nog steeds commando's geven (in het engels).
Opmerking	Engels is standaard ingesteld als taal in de afleveringsstatus. De spraakvoer en spraakbesturing zijn ook in het Engels.			

Voor gebruik

Positie en plaatsing voor installatie

Vrije ruimte voor de massagestoel:

- Zorg ervoor dat er voldoende vrije ruimte is voor de installatie: Er is 10 cm vrije ruimte nodig om de rugleuning te verstellen; er is 60 cm vrije ruimte nodig om de voetsteun uit te schuiven en de stoel naar voren te schuiven.
- Houd de stoel op 1 meter afstand van de TV, radio of andere audio/video apparatuur om signaalinterferentie te voorkomen.

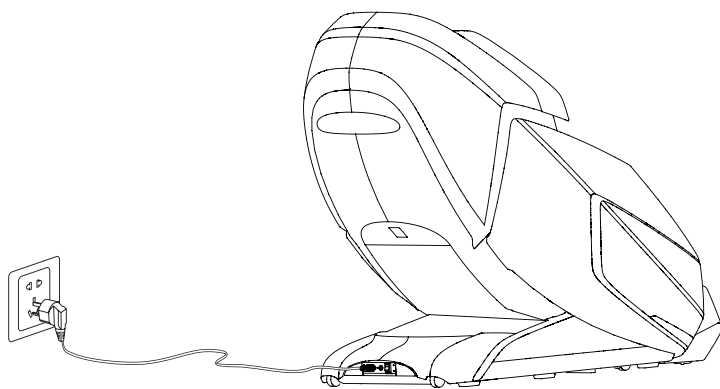
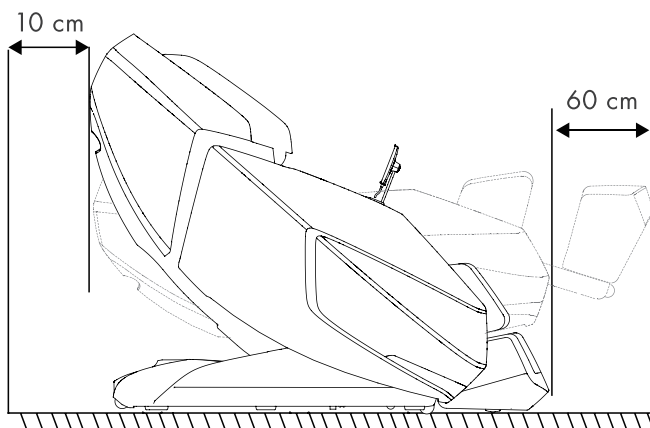

LET OP

- Houd de afstand tussen het stopcontact en de aan/uit-schakelaar binnen 1,5 meter om beschadiging van het netsnoer te voorkomen wanneer de massagestoel naar voren wordt geschoven.
- Maak het netsnoer recht tijdens het gebruik om te voorkomen dat het in de knoop raakt of beschadigd raakt.
- Wanneer de massagestoel naar voren of naar achteren schuift, controleer dan of er geen kinderen, huisdieren of andere obstakels in de buurt zijn om ongelukken te voorkomen..

Voor gebruik

Bescherming van de vloer

Wij raden aan een stuk tapijt of een zachte mat onder de stoel te leggen om beschadiging van de vloer te voorkomen en het geluid van de stoel te dempen.

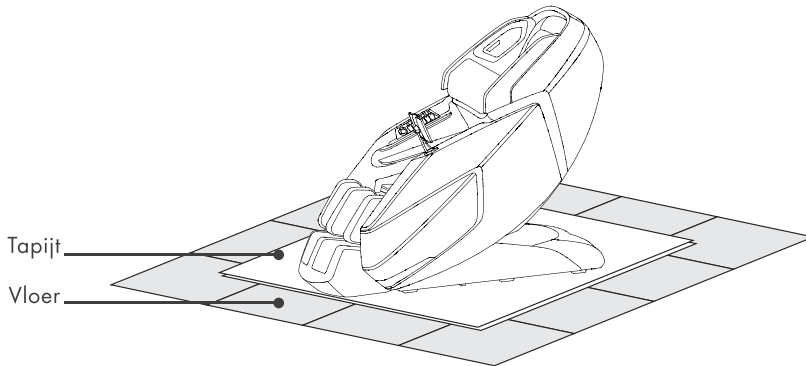

Omgeving

	Vermijd het gebruik van de massagestoel in omgevingen met een hoge vochtigheidsgraad, zoals in de buurt van zwembaden of badkamers, om ongelukken als gevolg van elektrische schokken te voorkomen.
	Om het risico van brand of schade aan de massagestoel te voorkomen, dient u deze uit de buurt van verwarmde oppervlakken te houden.

Aarding

	Dit apparaat moet op de juiste wijze worden geaard. De stekker moet in een geschikt 3-draads geaard stopcontact worden gestoken dat op de juiste wijze is geïnstalleerd en geaard volgens alle plaatselijke verordeningen en voorschriften om het risico van elektrische schokken te verminderen.
--	---

Installatie

Stap 1: Haal alle onderdelen van de massagestoel uit de dozen

- Pak de dozen uit. Verwijder alle opvulling en accessoires uit de dozen.
- Controleer voordat u met de installatie begint of alle onderdelen aanwezig zijn.

Stap 2: Montage van de armleuningen

- Sluit de genummerde luchtslangen aan op het overeenkomstig genummerde luchtventiel van de armleuning en steek de stekkers in het contact (de stekkers zijn kleurgecoördineerd). Herhaal dit voor de andere armleuning.

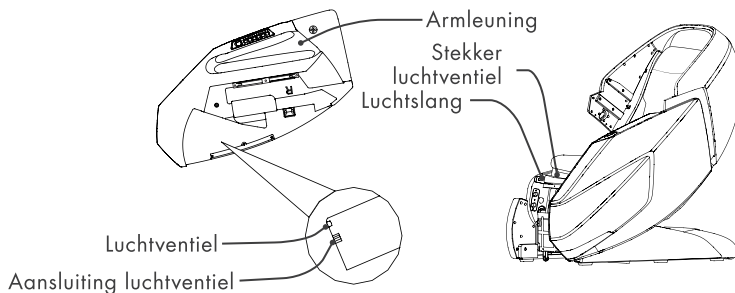

Voor gebruik

Installatie | Stap 2: Montage van de armsteunen

Houd de armleuning omhoog en haak de beugel 2 in de groef van de steun: schuif de armleuning langzaam in het stoelframe totdat de beugel 2 volledig is uitgelijnd met de beugel 4. Steek beugel 1 in beugel 3 en zet de armleuning vast met de schroeven (zelfde installatiemethode als de andere kant).

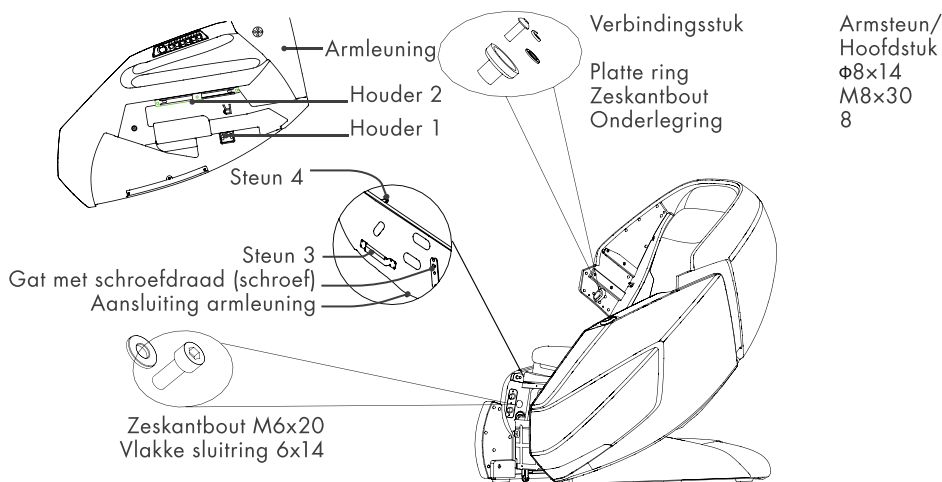

Installatie | Stap 3: Montage van het schouderstuk

- Verbind de stekkers op de luidsprekerbox met de corresponderende aansluitingen op het hoofdframe, installeer het schouderstuk in het hoofdframe en bevestig het luchtmondstuk aan de luchtaansluitingen (zelfde installatiemethode als de andere kant).
- Zet vervolgens vast met 2 st. M4x16 schroeven en 5 st. M5x20 schroeven.

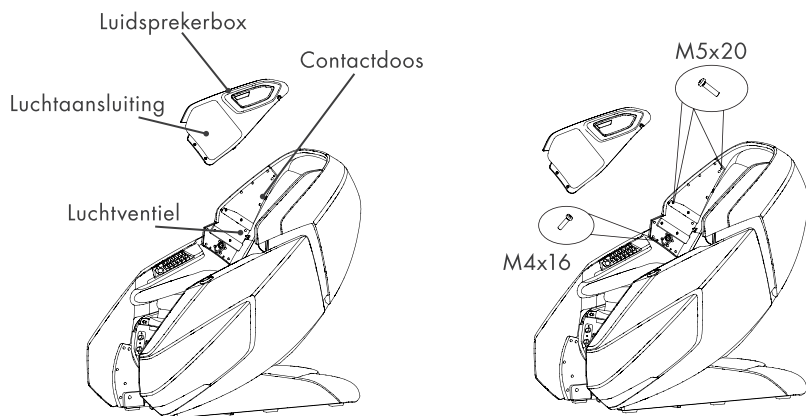

Voor gebruik

Installatie | Stap 4: Bevestigen van de voetensteun

Til het voetgedeelte op, steek de luchtslang in de luchtklep en steek de stekker van de luchtklep in de aansluiting van de luchtklep aan de voorkant van de stoel, en zorg ervoor dat ze goed vastzitten.

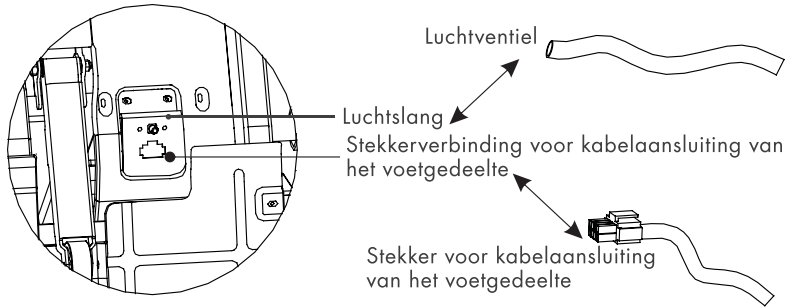

Steek de huls van de beensteun in de houder van de voetensteun, bevestig deze aan de draaiende as van de beensteun, bevestig vervolgens een DK borgclip aan het uiteinde van de bout van de beensteunbeugel om de beensteun op zijn plaats te houden, rits vervolgens de voetensteun en de hoofdstoel dicht.

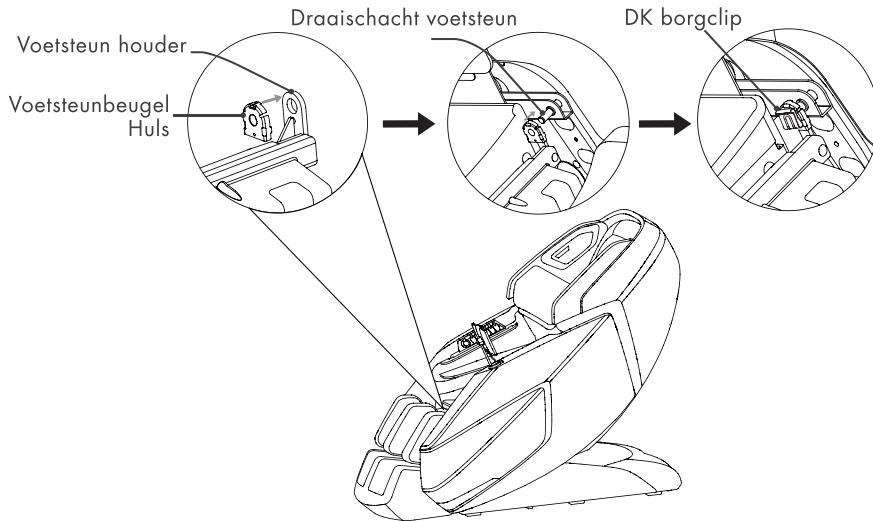

Voor gebruik

Installatie | Stap 5: Installeer de houder van de afstandsbediening

Verwijder de schroef uit het basisstuk, plaats de afstandsbedieningshouder in het basisstuk en zet hem vast met de M4 schroef, plaats vervolgens het decoratieve stuk erop.

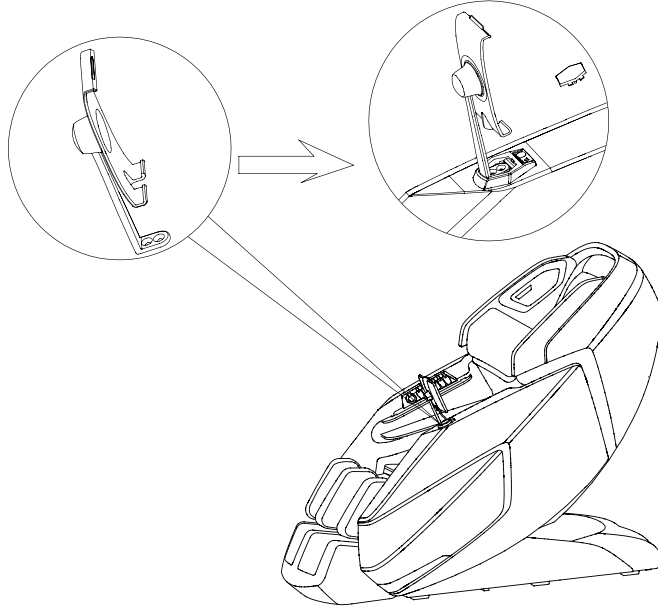

Installatie | Stap 6: Installeren van de afstandsbedieningshouder

Sluit de besturingskabel aan op de connector van de massagestoel (lijn de pinnen uit met de connector alvorens aan te sluiten) om de connector vast te zetten, draai vervolgens de schroefdop met de klok mee vast.

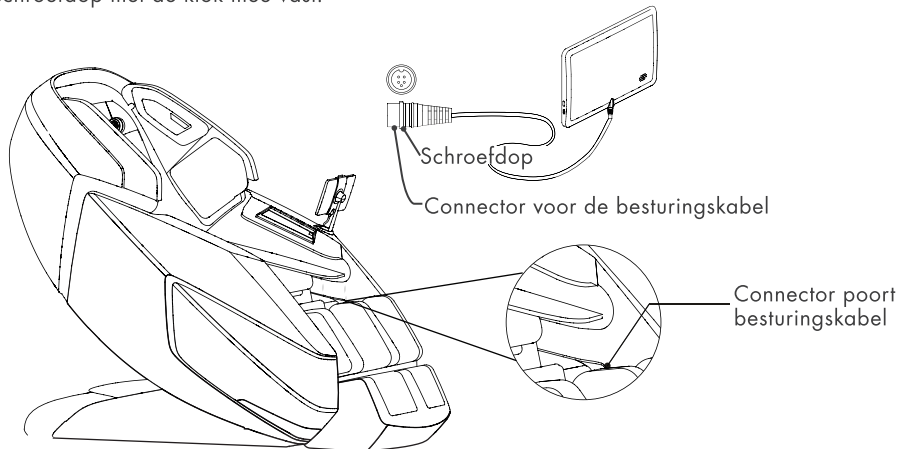

Voor gebruik

Installatie | Stap 7: Definitieve aansluitingen

- Sluit het netsnoer aan op het stopcontact van het apparaat. Sluit de stoel aan op de stroomvoeding, zet de aan/uit-schakelaar aan en gebruik de afstandsbediening om de rugleuning volledig rechtop te zetten.
- Zet de stroomschakelaar aan en gebruik de afstandsbediening om de rugleuning volledig rechtop te zetten.

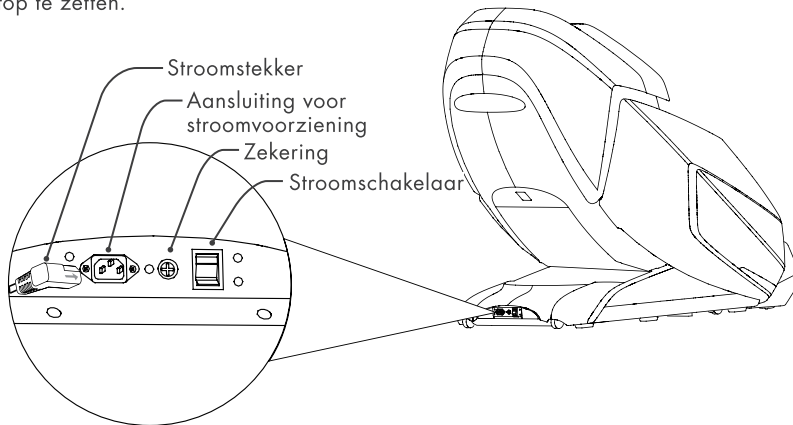

De massagestoel verplaatsen

- Zet de rugleuning rechtop.
- Zet de hoofdschakelaar uit en haal de stekker uit het stopcontact.
- Duw met twee personen de rugleuning naar beneden en til de fauteuil aan de voorkant op door de houder aan de voorkant onderaan de armleuning vast te pakken en rol de fauteuil op zijn wielen naar de gewenste plaats (zie schets).
- Rol de fauteuil op zijn wielen naar de gewenste plaats.

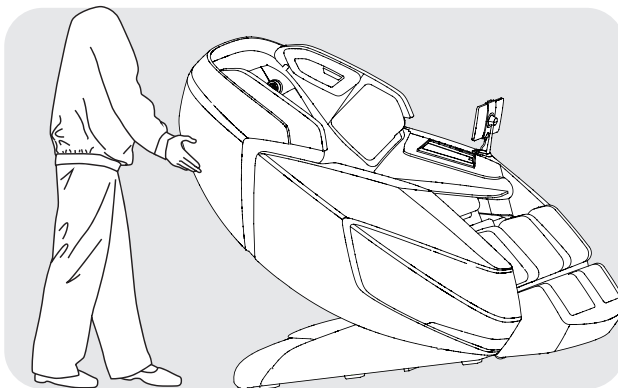

LET OP

- Verplaats de fauteuil niet als er een persoon in zit.
- Til de stoel voor transport niet op aan de voetensteun of armleuning, houd het onderstel vast en stabiliseer de rugleuning (laat 4 of meer mensen de stoel vervoeren).

Aansluiten van de stroomvoorziening

- Sluit dit apparaat aan op een goed geaard stopcontact.
- Activeer de hoofdschakelaar aan de achterzijde van de massagestoel.

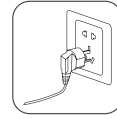

LET OP

- Controleer of de voedingskabel niet beschadigd is voordat u de massagestoel inschakelt.
- Controleer of de hoofdschakelaar is uitgeschakeld voordat u het apparaat op de stroom aansluit.

Opstarten

- Gebruik de bediening om de rugleuning in de laagst mogelijke stand te zetten, zet de voetensteun omhoog en verleng deze tot de hoogste stand, zorg ervoor dat er voldoende ruimte is voordat u begint.
- Zet de rugleuning en de voetensteun na de eerste ingebruikname terug in hun standaardpositie. Lees voor het selecteren van een massageprogramma de instructies voor het bedieningspaneel en de instructies voor de afstandsbediening.

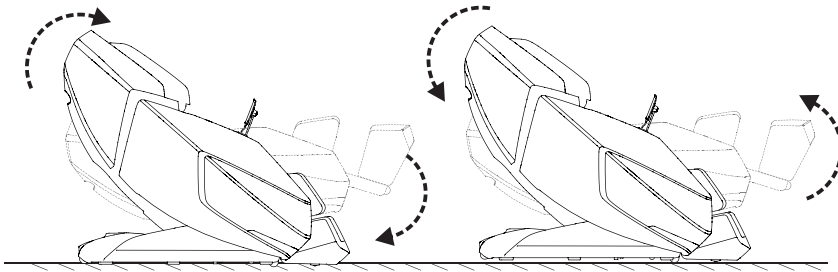

Voordat u in de stoel gaat zitten

- Zorg ervoor dat de voetsteun goed zit voordat u op de massagestoel gaat zitten.
- Zorg ervoor dat de massagestoel in zijn oorspronkelijke positie is teruggezet voordat u erop gaat zitten.
- Als een onderdeel zich niet in zijn standaardpositie bevindt, schakel de massagestoel dan uit, zodat hij in zijn oorspronkelijke positie kan worden teruggezet.



LET OP

- Ga er niet in zitten met de voetsteun omhoog.
- Belast de voetsteun niet te zwaar om schade te voorkomen.

Uitschuiven van het voetgedeelte

Houd deze knop ingedrukt  om  het voetgedeelte uit te schuiven (zorg dat er voldoende ruimte is) of in te trekken tot de gewenste positie voor een optimale massage-ervaring. Laat de knop los om de positie in te stellen.

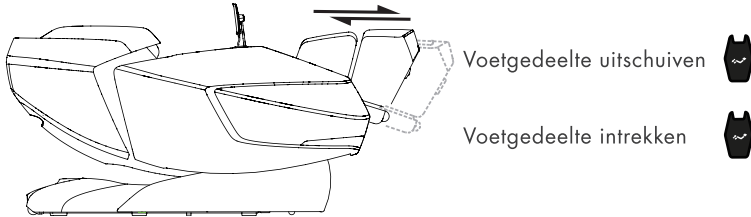

Aan de onderzijde van de voetensteun is een sensor bevestigd, de voetensteun past zich automatisch aan de lengte aan zodra de stoel wordt gestart.



- Zorg ervoor dat er geen obstakels zijn bij het omhoog of omlaag zetten van de rugleuning en de voetensteun.
- Plaats geen voeten, vingers of andere voorwerpen in de ruimte tussen de zitting en de rugleuning/voetensteun wanneer de stoel in de lig-, til- of ligstandbeweging is.
- Zorg ervoor dat de massagestoel in de oorspronkelijke positie is teruggezet voordat u de massagestoel verlaat.

Na gebruik

- Leg de afstandsbediening op de houder.
- Zet de hoofdschakelaar uit en haal de stekker uit het stopcontact als de massagestoel niet wordt gebruikt, om te voorkomen dat kinderen de massagestoel per ongeluk aanzetten.
- Als de massagestoel gedurende langere tijd niet gebruikt zal worden, raden wij u aan de stoel af te dekken, het netsnoer op te rollen en het apparaat in een stof- en vochtvrije omgeving te plaatsen.

Weergave

Dubbeltik om nog een lichaamsscan uit te voeren als de vorige niet geschikt was.

Massage eindigt en de stoel wordt gereset.

De massagefunctie wordt gepauzeerd.

Als deze functie geactiveerd is, wordt de massagestoel gereset nadat de massage beëindigd is. Als hij niet geactiveerd is, blijft de massagestoel na de massage in de vooraf ingestelde positie staan.

Drie intensiteitsinstellingen voor de geactiveerde massagemodus: Zacht | Rustgevend | Krachtig.

Weergave

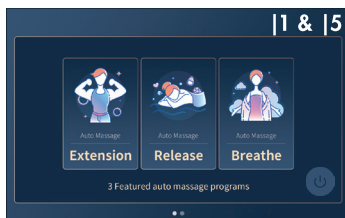

Selecteer een van de voorgestelde massageprogramma's (**startscherm 1 (1)**) of veeg naar links op het aanraakscherm om het **startscherm 2 (2)** te laten verschijnen.

Vóór elke vooraf ingestelde/automatische massage wordt een **bodyscan (3)** uitgevoerd, waarna automatisch wordt overgeschakeld naar het scherm met het **massageprogramma (4)**. Nadat de massage is beëindigd, wordt de stoel gereset.

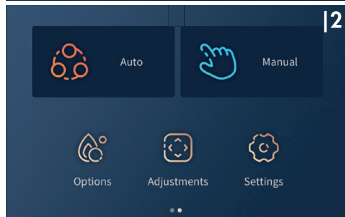

Onder **Auto (5)** staan 12 vooringestelde automatische wellness massage programma's waaruit u kunt kiezen: Extension, Release, Breathe, Boss, Lady, Senior, Neck & Shoulder, Waist & Buttock, Back & Spine, Thai, Ancient en Pushing.

Onder het item **Manual (6)** kunt u de massage naar eigen wens samenstellen. Selecteer eerst een gewenste massage-**techniek (4)** terug te keren naar **startscherm 2 (2)**. Nu kunt u onder **Handmatig (6)** verdere specificaties voor de massage instellen.

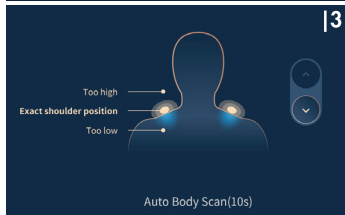

Technieken:

Kneden, Synchroniseren, Tikken, Shiatsu en 3D Shiatsu. Tik op het symbool om te beginnen.

Bereik:

Geheel, Gedeeltelijk en Punt. Wanneer de puntmassage werkt, wordt het puntfocussymbool op het scherm getoond. Tik op het symbool en houd het vast om de gewenste massagefocus in te stellen.

Breedte:

Breed, Medium en Smal. De breedte is niet instelbaar wanneer kneden of synchronisatie is geselecteerd.

3D-Sterkte:

5 niveaus (0/Uit – 5) en Uit (schakelt de 3D-sterkte uit). De 3D-sterkte is niet instelbaar wanneer 3D Shiatsu is geselecteerd.

Snelheid:

6 niveaus. De snelheid is niet instelbaar als Shiatsu of 3D Shiatsu is geselecteerd.

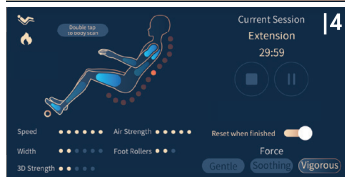

Onder het item **Opties (7)** vindt u de opties Airbags, Voetrollen, Rugverwarming en Beenverwarming, die u tijdens de massagesessie kunt aanpassen.

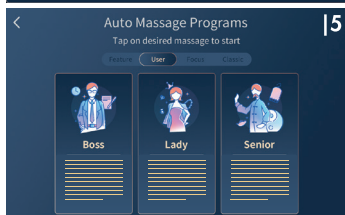

Airbags:

Vol, schouders, rug, heupen en benen. Tik op het pictogram om te beginnen.

Luchtsterkte:

5 niveaus en Uit (schakelt de luchtsterkte uit).

Voetrollen:

3 niveaus en Uit (schakelt de voetrollen uit). Deze optie is niet instelbaar als de airbags "Full" of "Legs" zijn geselecteerd.

Rugverwarming:

3 niveaus en Uit (schakelt de rugverwarming uit).

Beenverwarming:

3 niveaus en Uit (schakelt beenverwarming uit).

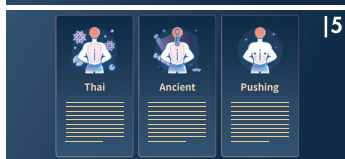

Weergave

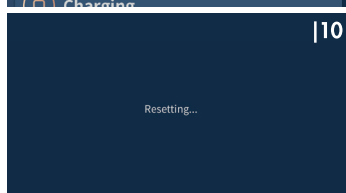
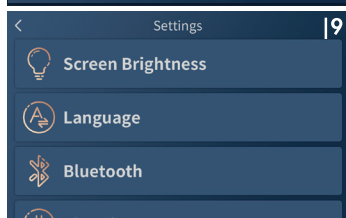
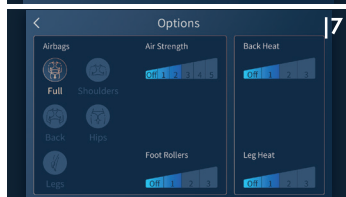

Onder **Aanpassingen (8)** kunt u de Zero Gravity, de massagetiJD en de rugleuning instellen. Bij de aanpassingen kan de voetsteun omhoog/omlaag, uitgetrokken of ingetrokken worden.

Zero Gravity: Zero 1, Zero 2 en Off (Zero Gravity uitgeschakeld).

MassagetiJD: 10 min, 20 min en 30 min.

Rugligging: Tik op het symbool en houd het vast om de rugleuning van de massagestoel achterover te laten hellen/kantelen.

Benen: Tik op het symbool en houd het vast om de voetsteun van de massagestoel omhoog/omlaag te brengen.

Knieën: Tik op het symbool en houd het vast om het bovenste deel van de beensteun omhoog/omlaag te bewegen.

Voeten: Tik op het symbool en houd het vast om de voetsteun uit te schuiven/in te trekken.

Onder **Instellingen (9)** vindt u schermhelderheid, taal, Bluetooth, opladen, geluiden en aanraakscherm controller info. Tik op het symbool om gedetailleerde informatie te zien.

Na beëindiging van de massage wordt de massagestoel gereset en verschijnt het **resetscherm (10)**.

Verzorging en onderhoud

Onderhoudsinstructies

- Vlekken op het rugpaneel, de armsteun, de voetsteun, kunststof onderdelen of vlekken op de luchtslang behandelen: reinigen met een mild reinigingsschuim en vervolgens afnemen met een droge doek.
- Vlekken op de afstandsbediening, het bedieningskastje: behandelen met een droge doek.
- Vlekken op de bekleding van de rugleuning of de kussens: gebruik uitsluitend een reinigingsmiddel voor bekleding op waterbasis, veeg het af met een vochtige doek en laat het vervolgens in de lucht drogen.
- Om de bekleding van het voet-/kuitgedeelte te reinigen, verwijdert u deze uit de fauteuil, reinigt u deze met de hand met een mild reinigingsmiddel en laat u deze vervolgens drogen.

 <p>WAAR-SCHUWING</p>	<ul style="list-style-type: none">• Kinderen mogen niet met het toestel spelen. Reiniging en onderhoud van het apparaat mogen niet door kinderen zonder toezicht worden uitgevoerd.• Haal voor onderhoud de stekker uit het stopcontact.• Raak het netsnoer niet aan met natte handen om elektrische schokken of letsel te voorkomen.• Zorg ervoor dat er tijdens het schoonmaken geen schoonmaakmiddel in het bedieningskastje terecht komt.• Gebruik geen benzeen, thinner of andere oplosmiddelen op uw toestel, aangezien dit verbleking of beschadiging van het toestel kan veroorzaken.• Strijk de bekleding niet.
---	---

Opslag

Als het apparaat gedurende lange tijd niet wordt gebruikt, moet het worden afgedekt met een schone doek om stofophoping te voorkomen.

 <p>LET OP</p>	<ul style="list-style-type: none">• Stel dit toestel gedurende lange tijd niet bloot aan direct zonlicht. Dit kan verkleuring of beschadiging veroorzaken.
--	--

Controleer tijdens het dagelijks gebruik of de volgende problemen zich voordoen:

- Brandlucht.
- Netspanning flinkt bij aanraking van het netsnoer.
- Het netsnoer is heet.
- Andere abnormale verschijnselen.

 <p>LET OP</p>	<ul style="list-style-type: none">• Als de bovenstaande problemen zich voordoen, stop dan met het gebruik van het apparaat om storingen of verwondingen te voorkomen.• Zet de stroomschakelaar uit en haal de stekker uit het stopcontact. Neem contact op met de plaatselijke dealer of leverancier voor reparatie.• Al het andere onderhoud, met uitzondering van de bovengenoemde verzorging en het onderhoud, dient te worden uitgevoerd door een erkende dealer of servicecentrum.
--	---

 <p>WAAR-SCHUWING</p>	<p>Trek de stekker uit het stopcontact alvorens onderhoud uit te voeren. Raak het netsnoer niet met natte handen aan om elektrische schokken of letsel te voorkomen. Probeer het apparaat niet zelf te demonteren of te repareren, maar laat uw massagestoel repareren door een erkend servicecentrum.</p>
---	--

Probleemoplossing

Nr.	Probleem	Mogelijke oorzaak	Mogelijke oplossing
1	Er treden geluiden op tijdens gebruik	De geluiden kunnen komen van de motor van de luchtpomp of andere mechanische onderdelen die tegen de stoffen bekleding wrijven.	Geen actie nodig
2	De stoel start niet	Het netsnoer zit niet in het stopcontact	Steek de netstekker goed in het stopcontact
		De hoofdschakelaar staat uit	Zet de schakelaar aan
		De zekering is doorgebrand	Vervang de zekering alleen door een zekering van hetzelfde type en met hetzelfde vermogen
3	Er komt geen muziek uit de luidspreker	Het volume staat op het laagste niveau.	Pas het volume aan.
		Bluetooth is uitgeschakeld	Schakel Bluetooth in
		Bluetooth is verbonden met een ander apparaat	Bluetooth opnieuw verbinden.
4	Rugleuning of voetsteun kan niet omhoog of omlaag worden gebracht	Er wordt te veel druk uitgeoefend op de rugleuning of de voetsteun.	Verminder de druk en probeer het opnieuw.

Als het probleem aanhoudt, neem dan contact op met de dealer voor onderhoud.

Belangrijk: Probeer dit product niet zelf te repareren. Ons bedrijf is niet aansprakelijk voor letsel of schade veroorzaakt door ongeoorloofd onderhoud.

Technische gegevens

Naam:	Titan Massagestoel
Model:	TITAN
Afmetingen:	Staannd: 167 x 84,5 x 124,5 cm Liggend: 180 x 84,5 x 98,5 cm
Nominale spanning:	220-240V~
Nominale frequentie:	50-60Hz
Nominaal vermogen:	180W
Certificaten:	    

Beschermingsklasse voor elektronische huishoudelijke apparaten: Klasse I

Extra's



BRAINTRONICS®

Braintronics® technologie synchroniseert uw hersengolven door middel van audiostreamulatie. Gecombineerd met een speciaal ontwikkeld massageprogramma dat uw stressvolle lichaam in staat zal stellen om te ontspannen. Het maakt niet uit of u wilt ontspannen, dromen of leren – alles is mogelijk.

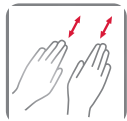

ROLLEN

Aangename afwisseling tussen ontspanning en het loslaten van de spieren – ook perfect geschikt voor een laatste massage, voor ontspanning en herstel van de spieren.



KNEDEN

Huid en spieren zijn ofwel geklemd en gekneed tussen de duim en de wijsvinger of met beide handen. Deze massagetechniek wordt in het bijzonder gebruikt om de spanning te verminderen.



LUCHTCOMPRESSIE

Opstijgende en terugwijkende airbags hebben een pompbeweging die zorgt voor natuurlijke spierreflexen. Dit is vooral gunstig voor de kuit- en voetzone.



CARBON VERWARMING

Diep doordringende Koolstof-infraroodwarmte doet de bloedvaten uitzetten, de bloedstroom toenemen en de spiertonus verminderen. Bovendien heeft het een zeer gunstig effect op de zenuwcellen, die verantwoordelijk zijn voor het melden van pijn aan de hersenen.



KNEDEN & TAPPEN (DUBBELE ACTIE)

De technieken van kneden en tikken worden gecombineerd om spanningen te verlichten en tegelijkertijd de bloedcirculatie te stimuleren.



TAPPEN

Korte, tikkende bewegingen worden uitgevoerd met de rand van de hand, de palm of de vuist. Dit bevordert de bloedcirculatie in de huid en verzacht de spanningen in de spieren. Als het tikken wordt uitgevoerd op langhoogte, kan dit de vrijgave verbeteren van slijm in de longen.



VOETZOO LROLLER









De voetmassage stimuleert de zenuwuiteinden en bepaalde organen van het lichaam, wat de spieren ook ontspant en het lichamelijke welbehagen versterkt.

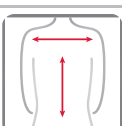

VOLUME

Aanpasbaar volume.

Extra's

	<p>L-SHAPE U kan een diepgaande massage van het volledige lichaam verwachten van de nek helemaal tot de billen.</p>
	<p>S-LIJN Met dit automatische programma werken de massagekoppen zeer dicht bij uw lichaam, ze masseren het geheel tot beneden aan uw billen. De S-vormige werking is geconstrueerd naar de natuurlijke anatomie van de wervelkolom.</p>
	<p>GEEN RUIMTE Voor de ligpositie beweegt de massagestoel zich naar voren en heeft daarom heel weinig afstand nodig tot de achterliggende muur. Ruimtebesparend en comfortabel!</p>
	<p>NUL ZWAARTEKRACHT – GEWICHTLOOSHEID Je zet jezelf in de positie van een astronaut – dat “gewichtloze gevoel”.</p>
	<p>AUTOMATISCH Specifiek ontwikkelde automatische programma's voor het hele lichaam, die een breed scala aan verschillende massagetechnieken bieden. Daarnaast kunt u ook de verwarmingsfunctie aanzetten, als je dat wilt.</p>
	<p>RUGGEDEELTE Individueel aanpasbaar naar elke grootte en massagegebied.</p>
	<p>ARTROSE TRACTIE Artrose Tractie bestaat uit een zachte strekkende druk. Het heeft een stimulerend effect op het kraakbeen, wat het transport van lichaamsvloeistoffen en absorptie van voedingsstoffen bevordert, waardoor de symptomen van artrose kunnen verlichten.</p>
	<p>LIGGENDE POSITIE De verstelbaarheid van de rugleuning en de voetsteun draagt bij aan het persoonlijke welzijn van de lichaamshouding.</p>
	<p>SCHOUDEER AANPASSEN De massagekoppen kunnen naar boven of beneden naar een geschikte positie worden bewogen in het schoudergebied.</p>

Extra's

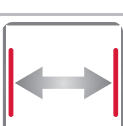
	LUCHTINTENSITEIT Instelbare airbag massage-intensiteit.
	LUCHTGBIED Hele lichaamsairbag massage. Verschillende gebieden zijn individueel selecteerbaar.
	RUG STRETCH ROLLEN Gerichte stretchmassages activeren het lichaam en hebben een verkwikkende werking op het hele lichaam.
	SHIATSU Shiatsu (vingerdruk) is een vorm van lichaamstherapie afkomstig uit Japan. De massagetechniek bestaat uit zachte, ritmische, vergaande strekkingen en rotaties. Het doel van Shiatsu is het stimuleren van afzonderlijke lichaamsdelen en het mobiliseren van de spieren.
	SCHOUDER GREEP Gerichte kneedmassage in het schouder/nekgebied – ideaal voor het verlichten van spanningen en pijn in dit gebied.
	MIDDEL STRETCH Airbags in het onderste gedeelte van de rug zorgen voor een zachte strekking van het bekken, wat spanningen effectief tegen gaat.
	SPOT De massagekoppen kunnen een bepaalde plek masseren.
	SNELHEID De massagesnelheid is instelbaar.
	BREEDTE De afstand tussen de beide massagekoppen kan worden ingesteld (smal, middelmatig en breed).

Extra's

	MUZIEK Verdere ontspanning en plezier met de muziekfunctie.
	BLUETOOTH Draadloze gegevensoverdracht.
	ACUPRESSUURPUNTEN De belangrijkste acupressuurpunten op de kuit en enkels worden gemasseerd.
	REFLEXOLOGIE Reflexologie regeneert de voetspieren en heeft een harmoniserende werking op bijna alle organen in uw lichaam.
	VOELT ALS MENSENHANDEN Speciaal ontworpen massagekoppen imiteren de handbeweging van een professioneel masseur. De maximale reukimte is 6,5 cm en de maximale reukhoek is 41 graden, zodat de mechanische handen een effectieve massage kunnen geven om menselijke halswervels, borstwervels en lendenwervels.
	USB-OPLADER Terwijl u zich ontspant, kan de geïntegreerde USB-poort bijvoorbeeld uw telefoon opladen.
	SNELSTART Met één druk op de snelstartknoppen in uw armleuning kunt u de belangrijkste functies controleren.
	DUBBELE SENSOR LICHAAMSSCAN De massagestoel voert een lichaamsscans uit om de belangrijkste gebieden van de nek en rug met een optimale druk gedurende de gehele massage te garanderen. De scan technologie detecteert de hoogte van uw schouders, die kan worden gewijzigd na de scan, indien nodig.
	3D MASSAGE Bij deze nieuwe techniek beweegt de massagerobot niet alleen naar boven en beneden, maar ook naar voren en naar achteren.

Extra's



SLANKE LCD AANRAAKSCHERM AFSTANDSBEDIENING

Met behulp van het aanraakscherm kunt u comfortabel de gewenste massage selecteren en alle andere instellingen aanpassen. U kunt door het menu navigeren door te klikken op de knoppen om Nek/Schouder, Onderrug, Auto, Handleiding, Vooruitgang of luchtmassage te selecteren. Optioneel kunt u de massage tijd instellen op een periode van 5 minuten, beginnend bij 5 minuten tot 30 minuten.

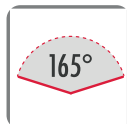

165° LIGGENDE POSITIE:

Elektrisch, verstelbare rugleuning met een hoek van maximaal 165 graden.

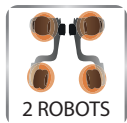

2 MASSAGEROBOTS

Twee afzonderlijk van elkaar werkende massagemechanismen.



STEMBEDIENING

Gebruik de stembediening om geselecteerde functies te activeren.



GRAFEENWARMTE IN DE BEENZONE

Deze schakelt in met de verwarmingsfunctie in het lumbale gebied. De grafeentechnologie verwarmt de beenzone binnen een paar minuten.

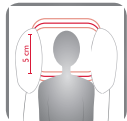

VERSTELBAAR KUSSEN

Indien nodig kan het dubbele kussen worden geplaatst om de intensiteit van de nek- en schoudermassage te verminderen.



BLUETOOTH AMFITHEATER GELUID

De massagestoel is uitgerust met Bluetooth-technologie en een amfitheater geluidssysteem dat omgevingsgeluiden vermindert en uw geluidservaring versterkt. Op deze manier kunt u zelf genieten van uw favoriete meditatie-toepassing of uw favoriete muziek. Wij raden u aan om te beginnen met de Bluetooth-luidsprekers met het laagste volume voordat u muziek afspeelt en vervolgens geleidelijk verhogen tot het gewenste niveau.

EU-conformiteitsverklaring

Voldoet aan de Europese regelgevende normen EMC 2014/30/EU, LVD 2014/35/EU en RohS-voorschriften.

Garantiebepalingen

De detailhandelaar garandeert een wettelijke garantieperiode voor het op de achterzijde beschreven product. De garantie is geldig vanaf de datum van aankoop. De aankoopdatum moet worden gedocumenteerd met een bewijs van aankoop. De verkoper repareert of vervangt defecte producten die binnen Duitsland zijn geregistreerd gratis. Dit geldt niet voor onderdelen die aan slijtage onderhevig zijn, zoals stoffen bekleding. Hiervoor moet het defecte apparaat vóór het verstrijken van de garantieperiode met het aankoopbewijs worden opgestuurd.

De garantie vervalt indien een defect is ontstaan door bijvoorbeeld invloeden van buitenaf of als gevolg van een reparatie of modificatie die niet door de fabrikant of een geautoriseerde dealer is uitgevoerd. De garantie van de dealer is beperkt tot de reparatie of vervanging van het product. In het kader van deze garantie hebben de fabrikant of de detailhandelaar geen verdere aansprakelijkheid en zijn niet verantwoordelijk voor schade als gevolg van het niet in acht nemen van de gebruiksaanwijzing en/of onjuist gebruik van het product.

Indien de fabrikant na onderzoek van het product vaststelt dat de garantieclaim geen betrekking heeft op een defect dat onder de garantie valt of dat de garantieperiode is verstreken, is de klant verantwoordelijk voor de kosten van het onderzoek en de reparatie.

Wettelijke kennisgeving: Geen van de inhoud heeft enige geneeskrachtige waarde. De diagnose en behandeling van ziekten en andere lichamelijke aandoeningen vereist behandeling door een arts, alternatieve behandelaar of therapeut. De verklaringen zijn uitsluitend informatief en mogen niet worden gebruikt als vervanging voor een medische behandeling. Elke gebruiker wordt geïnstrueerd zijn situatie zorgvuldig te beoordelen en, waar nodig, een arts te raadplegen om te bepalen of het gebruik van het product in zijn eigen unieke geval wordt aangemoedigd. Elk gebruik of elke therapie is op eigen risico van de gebruiker. Wij distantiëren ons van enige genezende eigenschappen of verplichtingen.

Casada International GmbH
Obermeiers Feld 3
33104 Paderborn, Germany
info@casada.com
www.casada.com

Copyright Afbeeldingen en tekst vallen onder het copyright van CASADA International GmbH en mogen niet zonder uitdrukkelijke toestemming worden gebruikt.

Copyright © 2021 CASADA International GmbH.
Alle rechten voorbehouden.

