



Bedankt voor uw aankoop van de Ogawa COSMO-X2

Lees deze gebruiksaanwijzing zorgvuldig door voordat u de massagestoel in gebruik neemt om te leren hoe u deze correct kunt gebruiken. Let vooral op de belangrijke veiligheidswaarschuwingen en houd de handleiding bij de hand voor naslag.

 **OGAWA**

Inhoud



Overzicht inhoudsprofiel	1
Voordat u de massagestoel gebruikt	2
1 Belangrijke veiligheidsinstructies	2
2 Voordat u de massagestoel gebruikt	2
3 Verboden op of bij de massagestoel	4
4 Voordat u de massagestoel gebruikt	7
5 Instructies voor aarding	8
De massagestoel instellen	9
2 Hoe de stoel te gebruiken	10
Voor ingebruikname	12
Structuur van de massagestoel	15
Structuur van de massagestoel	16
Gebruiksaanwijzing	17
1 Let op het volgende wanneer u het product gebruikt	17
2 Thuis sinds	18
3 Persoonlijk centrum	19
4 Gezondheidstracker	21
5 Automatische massage	23
6 Massage op maat	28
7 Handmatige massage	28
Begeleiding e is massage	30
Schoonmaak en onderhoud	31
1 Kunstleer reinigen	31
2 De kunststof onderdelen reinigen	32
Vragen en antwoorden	33
Problemen oplossen	36
Speciale kationen	38

Voordat u de massagestoel gebruikt

1 Belangrijke veiligheidsinstructies

Deze veiligheidsinstructies moeten tijdens het gebruik strikt worden opgevolgd om persoonlijk letsel en schade aan eigendommen te voorkomen.

De veiligheidsinstructies worden beschreven in overeenstemming met de mate van letsel of schade als gevolg van onjuist gebruik.

 Waarschuwing	Acties die ernstig letsel of de dood tot gevolg kunnen hebben
 Let op	Acties die neigen naar het veroorzaken van licht persoonlijk letsel of materiële schade

Let op de symbolen voor veiligheidsinstructies (hieronder staat een voorbeeld)

 Acties die verboden zijn	 Uit te voeren acties
---	---

2 Voordat u de massagestoel gebruikt

Waarschuwing

Mensen die onder behandeling zijn of een van de volgende symptomen hebben, moeten een arts raadplegen voordat ze het product gebruiken.

- 1) Pacemakers of andere in-vivo elektronische medische apparaten die gevoelig zijn voor elektronische storing.
- 2) Patiënten met kwaadaardige tumoren.
- 3) Patiënten met hartaandoeningen.
- 4) Mensen die temperatuurveranderingen niet kunnen herkennen.
- 5) Zwangere vrouwen of vrouwen die net zijn bevallen.

Als het bovenstaande niet in acht wordt genomen, kunnen er ongelukken of lichamelijke ongemakken gebeuren.

- Als je lichamelijke ongemakken ervaart tijdens het gebruik of als je geen effect ervaart, stop dan onmiddellijk met het gebruik van de massagestoel en neem contact op met je arts.
 - Anders kunnen er ongelukken of lichamelijke ongemakken gebeuren.

- Voordat je begint met je massage of y is de rugleuning of de onderste sectie been-/voetmassage, zorg ervoor dat er geen mensen of huisdieren in de buurt van het product zijn (ervoor, erachter, of ernaast)
- Controleer voor gebruik of er geen brandresten tussen de rugleuning en de rugbekleding zitten.
 - Anders kunnen er ongelukken of lichamelijke ongemakken gebeuren.
- Maak voor gebruik het rugkussen los en controleer op schade aan de bewegende delen van de massagewielen of andere gewrichten.
 - (Zelfs als de stoel licht beschadigd is, stop dan onmiddellijk met het gebruik van de stoel en schakel hem uit, haal de stekker uit het stopcontact en stuur het product op voor reparatie).
 - Als het product wordt gebruikt terwijl de schokdemper beschadigd is, kunt u letsel oplopen of een elektrische schok krijgen.
- Laat je niet langer dan 30 minuten per keer masseren. Masseer een enkel deel niet langer dan 5 .
- Als u een van deze veiligheidsinstructies niet opvolgt, kan dit negatieve gevolgen hebben en kunt u letsel oplopen.
- Zet de schakelaar tijdens het gebruik in de stand "0" en trek de stekker er uit.
 - Anders kunnen er ongelukken of verwondingen gebeuren als kinderen op de stoel spelen.
- Volg de instructies voor de stroomvoorziening. De stoel heeft 220-240V~, 50-60Hz voeding nodig.
 - (Gebruik het product niet in het buitenland en sluit het niet aan op een transformator zonder toestemming).
 - Anders kunnen er elektrische schokken, defecten of brand ontstaan door oververhitting.
- Zorg ervoor dat de stekker stevig in het stopcontact zit.
 - Anders kan er een elektrische schok of brand ontstaan door oververhitting.
- Zorg ervoor dat u vuil en stof van de stekker verwijdert.
 - Anders kan er brand ontstaan door slechte isolatie veroorzaakt door factoren zoals vocht. (Veeg de stekker af met een droge doek.)
- Stop in geval van een afwijking of fout onmiddellijk met het gebruik van de stoel en trek de stekker uit het stopcontact om rook, brand en elektrische schokken te voorkomen.

3 Verboden op of bij de massagestoel

Waarschuwing

- Plaats het rugkussen niet tussen de rugleuning en de rugbekleding.
 - Anders kunnen er productfouten optreden.
- Houd bij het hanteren van het product het frame vast.
 - Anders kan het product defect raken of persoonlijk letsel veroorzaken.

De volgende personen mogen het product niet gebruiken

Mensen voor wie massage verboden is door artsen, zoals mensen met trombose, ernstig aneurysma, acuut

veneus aneurysma, diverse huidontstekingen (zoals onderhuidse weefselontsteking) of diverse huidinfecties.

- **Anders kunnen ziekten verergeren.**

De volgende mensen mogen hun middel niet masseren

Mensen met acute lendenwervels, hernia van tussenwervelschijven of dislocatie van lendenwervels.

Mensen met misvorming of ander ongemak in het ho elgewricht.

- **Anders kunnen ziekten verergeren.**

Andere gevaren waar je op moet letten

- Steek geen handen, armen of voeten in de stof van de rugleuning of bewegende delen van de massagewielen.
- Kinderen mogen het product niet gebruiken. Laat ze niet op het product spelen en klim niet op het onderste been-/voetmassagegedeelte, de zitting, rugleuning of arMLEUNINGEN.
- Klim niet op de rugleuning of arMLEUNINGEN.
- Ga niet op de rugleuning zitten.
- Zorg ervoor dat je niet achter de stoel blijft staan als deze in gebruik is.
- Personen die zich niet duidelijk kunnen uitdrukken of het product niet kunnen bedienen, mogen het product niet gebruiken.
- Let bij het masseren van de nek op de bewegingsrichting van de massagewielen en masseer niet met te veel kracht of masseer het kleinste deel van de nek.
 - Anders kunnen er ongelukken of verwondingen gebeuren.
- Beschadig het netsnoer of de stekker niet.
 - Het netsnoer mag niet:
 - Beschadigd
 - Te verwerken
 - Buigen
 - Twists

- Langdurig
 - Dicht bij een verwarming geplaatst
 - Knopen leggen
 - Bevestigingsmiddelen vastmaken aan zware voorwerpen
- Een beschadigd netsnoer of beschadigde stekker kan leiden tot elektrische schokken, kortsluiting of brand.
Neem contact op met de winkel waar u het product hebt gekocht of met een erkend servicecentrum voor informatie over de onderhoudsmethode voor het netsnoer of de stekker.
- Gebruik de massage Waist Warm niet gedurende langere tijd, anders kunt u lage warmteverbrandingen oplopen.
- Hoewel de temperatuur relatief lager is (40°C~60°C), kunnen bij langdurig huidcontact (ondanks geen duidelijk heet of pijnlijk gevoel) lage warmteverbrandingen optreden.
- Beschadig het kniearmgedeelte niet.
 - Zorg ervoor dat er geen scherpe of puntige voorwerpen in de stoel zitten.
 - Deze voorwerpen kunnen een airbag doorboren.
- Als het interne verwarmingselement beschadigd is, kan dit brand of elektrische schokken veroorzaken.
- Gebruik het product niet met andere apparaten.
 - Anders kunnen er ongelukken of lichamelijke ongemakken gebeuren.
- Zorg ervoor dat er geen lichaamsdelen tussen de massagewielen komen en steek je handen of voeten niet tussen de massagewielen.
- Plaats je knieën niet tussen het massagegedeelte voor onderbenen/voeten.
- Val niet in slaap tijdens het gebruik van het product. Gebruik het product niet na het drinken.
- Als de airbag op het zitje niet helemaal leeg is, ga dan niet op het zitje staan, spring er niet op en plaats er niets op.
 - Anders kunnen er ongelukken of verwondingen gebeuren.
- Plaats uw handen of voeten niet tussen het product en massageschijf voor onderbenen/voeten.
- Steek geen handen, armen of hoofd in de naad van het onderste been-/voetmassagegedeelte ().
- Plaats voor de veiligheid het massagegedeelte voor de onderbenen/voeten.
- Steek uw handen, voeten of hoofd niet tussen de rugleuning en de rugbekleding.
- Plaats geen huisdieren op het product (zoals de rugbekleding, rugleuning en armleuning).
- Haal de stekker niet uit het stopcontact en schakel de stroom niet plotseling uit tijdens de massage.
 - Anders kan er schade ontstaan.
- Ga niet op de achterkant staan of zitten.
 - Anders kan het product omvallen en persoonlijk letsel veroorzaken.
- Ga niet op de armleuningen staan of zitten.
 - Anders kan er letsel ontstaan.
- Ga niet staan of zitten op het massageonderdeel voor onderbenen/voeten of de voetsteun.
 - Anders kunnen er ongelukken of verwondingen gebeuren als gevolg van het draaien van de voetsteun of het draaien van het product. Als de onderkant van de

Als het onderste been-/voetmassagegedeelte in de vloer valt, kan de vloer beschadigd raken.

- Trek of duw niet aan het product nadat het geïnstalleerd is.
 - Anders kan de vloer beschadigd raken.
- Verplaats het product niet als een persoon op staat.
 - Anders kunnen er ongelukken gebeuren of kan het product omvallen.
- Plaats de afstandsbediening niet op het product. Gebruik altijd de houder voor de afstandsbediening.
 - Anders kan het product beschadigd raken.
- Gebruik het product niet in een badkamer of op een andere natte plek.
 - Anders kan dit leiden tot elektrische schokken of defecten aan het product.
- Water mag niet in contact komen met de stoel of de bedieningselementen.
 - Anders kunnen er elektrische schokken, kortsluiting of productfouten optreden.
- Trek eerst de stekker uit het stopcontact voordat u het product reinigt of onderhoudt.
 - Doet u dit niet, dan kan dit leiden tot elektrische schokken of letsel.
- Trek bij een stroomstoring onmiddellijk de stekker uit het stopcontact.
 - Anders kunnen er ongelukken of verwondingen gebeuren wanneer de stroom hersteld.
- Haal de stekker uit het stopcontact als u het product niet gebruikt.
 - Anders kan er brand ontstaan door elektrische lekkage als gevolg van veroudering van de isolatie door stof en vocht.

Belangrijk!

- Steek of verwijder de stekker niet met natte handen.
 - Anders kunt u een elektrische schok krijgen.
- Wijzig, demonteer of repareer het product niet zonder toestemming.
 - Anders kunnen brand, abnormale bewegingen of persoonlijk letsel ontstaan.

4 Voordat u de massagestoel gebruikt

- Controleer voordat je op het product gaat zitten of er geen brandresten tussen de bewegende delen van de stoel zitten.
 - (Controleer of er geen brandresten op de rugbekleding, rugleuning, zitting, massageschijf onderbeen/voet of de binnenkant van het rugkussen zitten).
- Gebruik de massagestoel niet als u een hard siervoorwerp op uw hoofd draagt, zoals een haarspeld.
- Als er een hard voorwerp (zoals een mobiele telefoon of sleutel) in een broekzak zit, verwijder dit dan voor de massage. Verwijder horloges, nagelringen, ringen, enz. voor de hand- of armmassage.
 - Anders kan er schade ontstaan.
- Controleer voordat je op de stoel gaat zitten of de massagewielen in de ingetrokken posities staan.
- Als je tijdens de massage de stoel wilt verlaten, stop dan eerst het product.
 - Anders kan er schade ontstaan.
- Trek niet aan het netsnoer als u de stekker uit het stopcontact trekt, maar houd de stekker vast.
 - Anders kan er een elektrische schok of kortsluiting ontstaan.
- Zet de massageschijf voor de onderbenen/voeten terug in de oorspronkelijke positie door de hoek aan te passen voordat u het product gebruikt.
 - Anders kan er schade ontstaan.
- Als je het product gebruikt met de wielen van de massagestoel, leg dan iets op de vloer om het te beschermen, zoals .
 - Anders kunnen er vlekken op de vloer achterblijven.
- Houd kinderen uit de buurt van de bevestigingsschroeven van de houder van de afstandsbediening.
 - Anders kunnen kinderen ongelukken veroorzaken of zich bezeren door het op te eten of ermee te spelen.
- Verwijder obstakels in de buurt van de massagestoel met ingebouwde wielen voordat je hem neerzet. Til de bovenkant van de zitting van het onderste been-/voetmassagegedeelte op naar een positie die iets lager is dan het middel en verplaats het product langzaam.
 - Anders kunnen er ongelukken gebeuren of kan het product beschadigd raken.
- Plaats het product horizontaal tijdens gebruik.
 - Anders kunnen er ongelukken gebeuren als gevolg van productverloop.
- Als symptomen zoals huidontsteking, jeuk of zwelling optreden tijdens het gebruik, stop dan onmiddellijk met het gebruik van de massagestoel en raadpleeg een arts.
 - Anders kunnen er ongelukken of lichamelijke ongemakken gebeuren.
- Als je de massagestoel lange tijd niet gebruikt hebt, lees dan de gebruiksaanwijzing nog eens door en controleer eerst of het product normaal gebruikt kan worden.
 - Anders kunnen er ongelukken of verwondingen gebeuren.

5 Instructies voor aarding

Het product moet worden geaard om het risico van elektrische schokken als gevolg van een storing in de de
Het product.

Het product heeft een netsnoer met een aardingsgeleider en een aardingsstekker. De aardingsstekker moet worden aangesloten op een geschikt stopcontact dat correct is geïnstalleerd en geaard in volledige overeenstemming met de plaatselijke wetten en verordeningen.

Waarschuwing

Als de aardingsgeleider niet correct , kan dit leiden tot elektrische schokken. Als u niet zeker weet of

Als de aardverbinding niet correct is, laat dit dan controleren door een professionele elektricien. Zelfs als de aardingsstekker die bij het product is geleverd niet overeenkomt met de stekker die u hebt, mag u deze niet zelf opnieuw installeren, maar moet u een professionele elektricien vragen een geschikt stopcontact te installeren.

Het kan nodig zijn om een adapter fra schuko naar Deense aarde aan te schaffen.

Het product heeft een geaarde stekker. Zorg ervoor dat het product wordt aangesloten op een stopcontact dat overeenkomt met de vorm van de geaarde stekker. Sluit het product niet aan op een stekkerdoos.

Als de stekker beschadigd is, vervang deze dan door een speciale stekker die verkrijgbaar is bij IWAO of een

Erkend agent. Het product heeft een , mensen die niet gevoelig zijn voor hitte moeten hier rekening mee houden!

- 1) Dit apparaat kan worden gebruikt door kinderen vanaf 8 jaar en personen met beperkte fysieke, zintuiglijke of mentale capaciteiten of met een gebrek aan ervaring en kennis, als zij onder toezicht staan of instructie hebben gekregen over het veilige gebruik van het apparaat en de gevaren begrijpen.
- 2) Kinderen mogen niet met het apparaat spelen. Reiniging en gebruikersonderhoud mogen niet worden uitgevoerd door kinderen zonder toezicht.
- 3) Het apparaat heeft een verwarmd . Mensen die ongevoelig zijn voor warmte moeten voorzichtig zijn wanneer ze het apparaat gebruiken.
- 4) Het apparaat is alleen bedoeld voor gebruik binnenshuis.

Afi massagestoel instellen

1 Voor gebruik (installatiepositie)

- Zorg dat er rondom genoeg ruimte is zodat je de stoel kunt kantelen.
- Stel de stoel niet bloot aan direct zonlicht of hoge temperaturen, anders kan het synthetische leer barsten of hard worden.
- Leg een mat onder het product om schade te voorkomen. De mat moet het deel van het product bedekken dat de vloer raakt en ook het voetafdrukgebied. (minimale afmetingen 200 cm x 90 cm). Zie de brancard.
- Installeer de stoel in de buurt van een stopcontact.

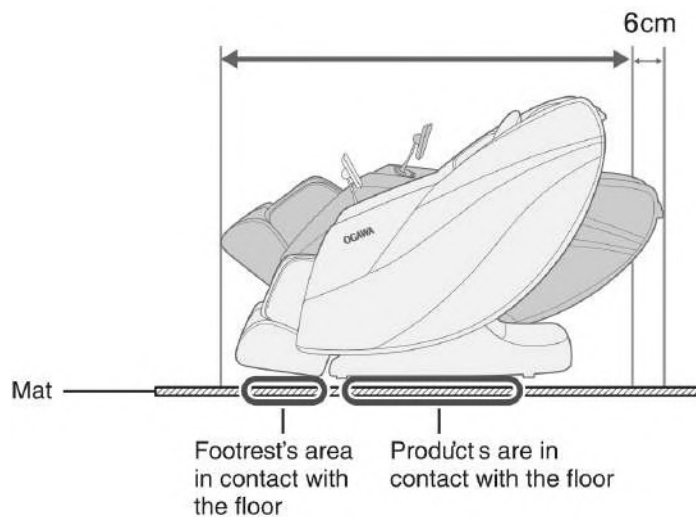

2 Hoe en jij bent de voorzitter

Methode 1:

Houd de twee onderste zijden van het stoelframe vast om de en en te vinden.

Til de stoel in het stoelframe om krassen op de vloer tijdens de uitvoering te voorkomen.

Belangrijk! Plaats uw handen niet op de rand van het kanaal om te voorkomen dat de zijafdekking naar buiten komt

Productgewicht: ca. 76,4kg.



⚠ Waarschuwing

Vanwege het zware gewicht van het apparaat, dient u het voorzichtig te hanteren om rugbelasting te voorkomen. (Het apparaat moet door twee of meer personen worden gehanteerd).

Als je de massagestoel op de vloer zet, moet je het apparaat langzaam neerzetten en oppassen dat je je voet niet platdrukt.

Laat de poten van de machine pas los als deze volledig rechtop staat op de vloer. Een plotselinge val kan ervoor zorgen dat de voet terugkeert naar zijn oorspronkelijke positie.

Dit kan schade aan de vloer veroorzaken. Het is daarom aan te raden om spullen die op de vloer.

Trek of duw niet aan het apparaat als het niet volledig geïnstalleerd is.

Houd de zijplaat of de plastic onderdelen aan de buitenkant van het stoelframe niet vast om gestolen.

Anders kan het apparaat gemakkelijk defect raken of persoonlijk letsel veroorzaken.

Als je het achterwiel wilt gebruiken om de stoel te verplaatsen, is het aan te raden om er een mat onder te leggen om te voorkomen dat kras over de vloer.

Verplaats de massagestoel niet wanneer deze in gebruik is. Anders kan het apparaat defect raken of kan persoonlijk letsel ontstaan door een val.

Schakel de machine uit en zorg ervoor dat de rugleuning en vezel volledig zijn gereset voordat u de machine.

Anders kan het apparaat defect raken of persoonlijk letsel veroorzaken.

**Methode 2:
Verplaatsen met behulp van de schuifbalk aan de onderkant**

Leg een mat onder de stoel terwijl je y is
Anders kan het vlekken achterlaten op de vloer.

Druk op de AAN/UIT-knop om de rugleuning en stoel terug te zetten in hun oorspronkelijke positie.

Schuif de schakelaar in de stand "O" en haal de stekker uit stopcontact.

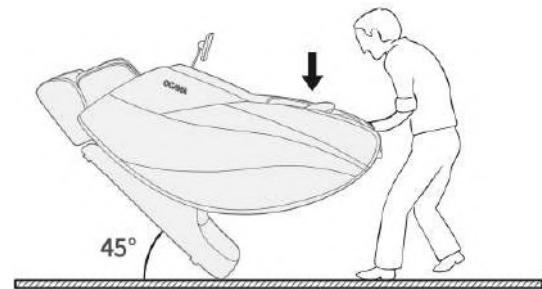

Kantel de massagestoel naar beneden en naar achteren en duw hem omhoog tot 45 graden voordat je hem gebruikt volgens de aangegeven methoden.

Opmerkingen:

Het bewegingsbereik moet gematigd zijn wanneer de stoel omlaag wordt geduwd, zodat de hiel niet beschadigd raakt doordat de stoel volledig kantelt.

Deze methode is niet geschikt voor houten vloeren, anders kunnen er sporen achterblijven.

Voor ingebruikname

1 Controleer de ruimte rond de massagestoel

Zorg ervoor dat er zich geen mensen, huisdieren of andere voorwerpen in de buurt van de massagestoel bevinden.

2 Zorg ervoor dat er zich geen brandresten in de buurt van de stoel bevinden.

Duw met je handen op een quad en controleer of er geen brandgruis in het gebied ligt.

Waarschuwing

Steek uw handen, vingers, voeten of hoofd niet in de naden tussen de voetsteun en de zitting boven het uiteinde of de armleuningen.

Controleer voordat je op de massagestoel gaat zitten of er geen brandgruis tussen de onderdelen zit. Steek uw handen, armen of hoofd niet tussen de rugleuning en de rugbekleding.

Plaats geen huisdieren op de massagestoel (zoals op de rugbekleding, rugleuning of armleuningen).

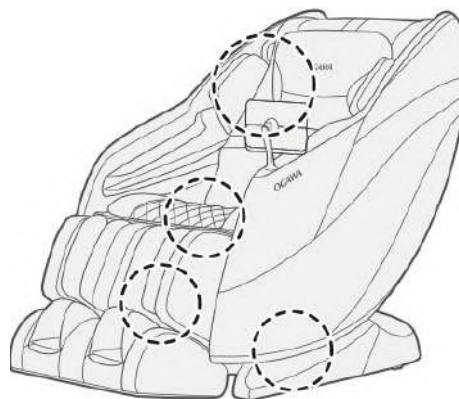

3 Inspecteer de voedingskabel en de voedingsstekker

Waarschuwing

Verwijder regelmatig vuil zoals stof op de stekker. Anders kan er brand ontstaan door slechte isolatie als gevolg van bijvoorbeeld vocht. (Veeg de stekker af met een droge doek.)

Beschadig het netsnoer of de stekker niet. Beschadig het netsnoer of de stekker niet, knijp het niet samen, buig het niet met kracht, verdraai het niet, strek het niet te ver uit, plaats het netsnoer of de stekker niet in de buurt van een verwarmingstoestel en bevestig geen zware voorwerpen aan het netsnoer of de stekker. Een beschadigd netsnoer of beschadigde stekker kan leiden tot elektrische schokken, kortsluiting of brand. Neem contact op met de winkel waar u de massagestoel hebt gekocht of met een erkend servicecentrum over de onderhoudsmethode voor de voedingskabel of de voedingsstekker.

Raak niet verstrikt in de stroomkabel

Duw de stekker helemaal in het stopcontact in de muur tot hij goed vastzit.



4 Zet de massagestoel aan

Steek de stekker in het stopcontact.

Zet de stroomschakelaar in de stand "I".

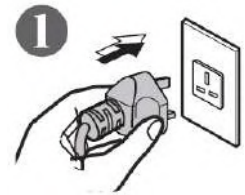

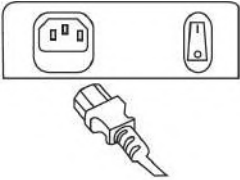
Waarschuwing		
<p>Steek de stekker volledig het stopcontact. Anders kunnen elektrische schokken of brand ontstaan door oververhitting.</p> 	<p>Houd u strikt aan de regels voor het gebruik van het stopcontact en de bedravingsapparatuur.</p> <ul style="list-style-type: none"> • Gebruik een 220-240V, 50/60Hz voeding. <p>(Gebruik de massagestoel niet in het buitenland en sluit hem niet zonder toestemming aan op een transformator). Anders kunnen er elektrische schokken, defecten of brand ontstaan door oververhitting.</p>	<p>Haal de stekker niet uit het stopcontact met natte handen. Anders kunt u een elektrische schok krijgen.</p>

5 Controleer of het massagewiel in de opbergstand staat.

Als het massagewiel niet in de opbergstand staat, druk dan op "on/off" knop om terug te keren naar de opbergpositie.



6 Controleer of de behuizing niet beschadigd of gebarsten is.

Geïnspecteerd gebied:

De stof van de rugleuning bedekt het bewegingsbereik van het massagewiel.

Waarschuwing

Maak voor gebruik het rugkussen los en controleer de zitting op beschadigingen in het gebied dat is aangegeven op het diagram.

(Zelfs als de zitting slechts licht beschadigd is, zet u de stoel onmiddellijk stil, trekt u de stekker uit het stopcontact en stuurt u de stoel op voor reparatie). Het gebruik van de stoel wanneer beschadigd is, kan letsel of een elektrische schok veroorzaken.



Structuur van de massagestoel

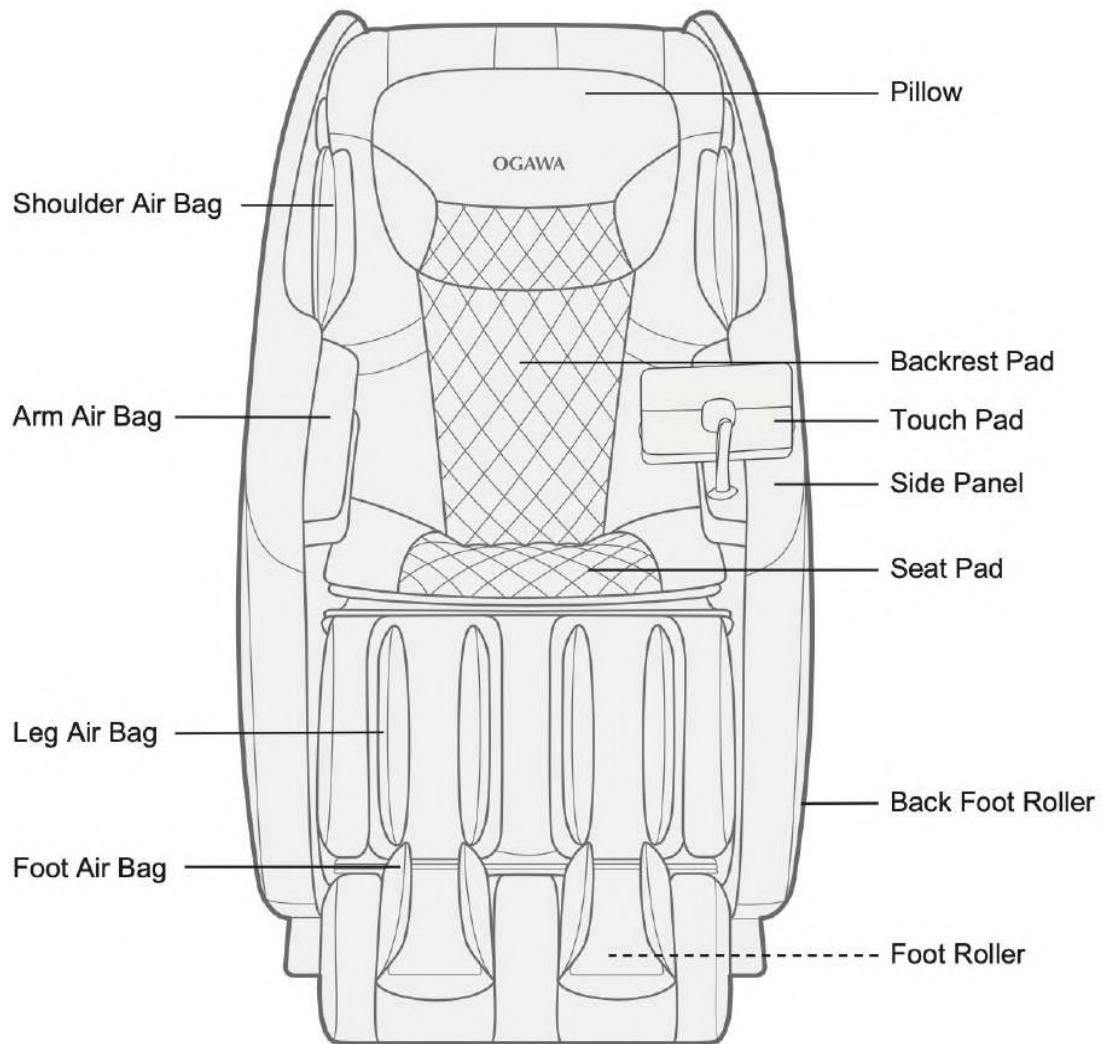

Structuur van de massagestoel

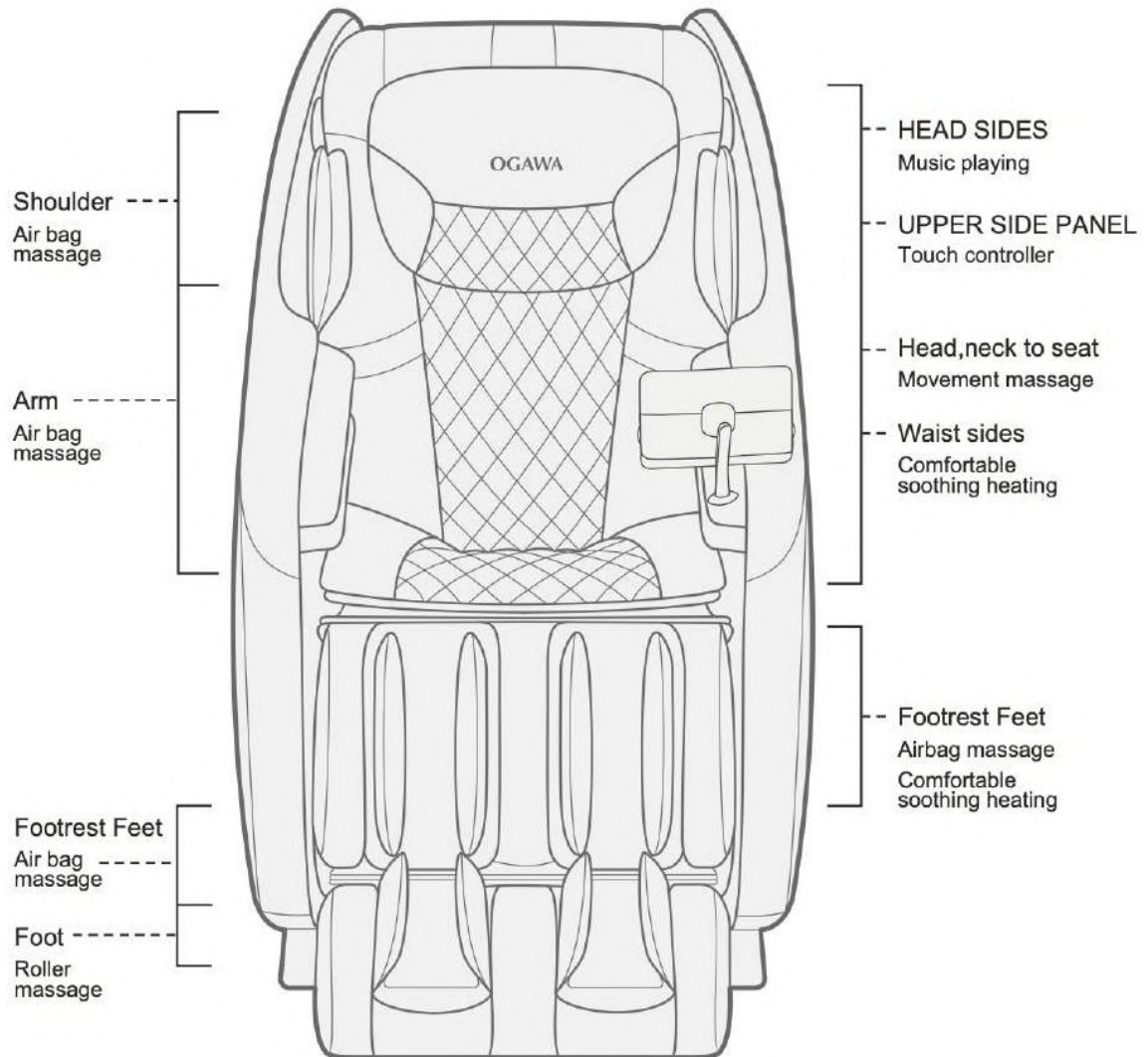

Richtlijnen voor gebruik

1 Let bij het gebruik van het product op het volgende

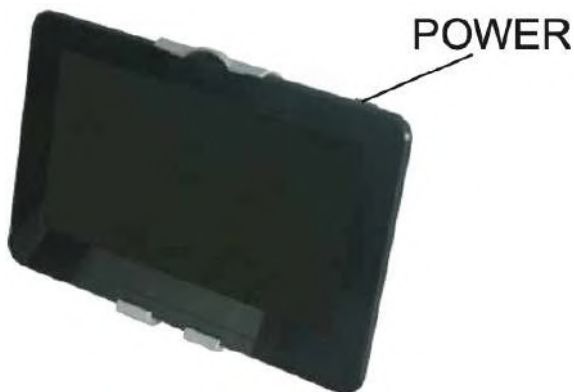

1. Steek de stekker in het stopcontact en druk de knop aan de onderkant van de massagestoel terug positie "I".
2. Druk op de schakelaar in de rechterbovenhoek van de tabletbesturing om het apparaat in te schakelen. Nu kunt u functies selecteren en bedienen.
3. Als de massage klaar is, drukt u op de aan-knop om de massagefunctie van het hele apparaat af te sluiten. Op moment keren het massagewiel, de kuit en de rugleuning terug naar de uitgangspositie.

Druk de a knop op de onderrug van de massagestoel naar de "0" positie en haal de stekker uit het stopcontact.

2 Thuis sinds

1 Personal Center

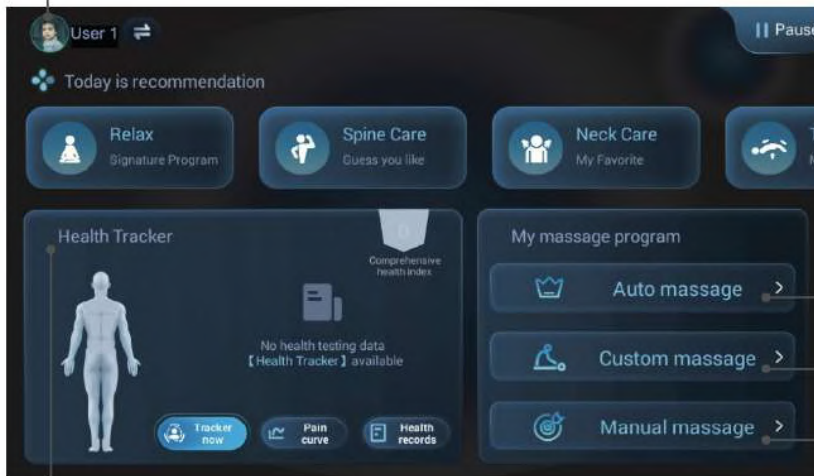

3 Auto message

4 Custom message

5 Manual message

2 Health Tracker

3 Persoonlijk centrum

1. Klik op de knop op de startpagina, u kunt de persoonlijke centruminstellingen invoeren die u invoert in het inlogvenster verschijnt, log eerst in op de account;

Als je nog geen account hebt, klik dan in de rechterbenedenhoek om je meteen te registreren en een massageaccount aan te maken.

- Account inlognummer, klik op Instellingen om Internet, Bluetooth, Taal, Wachtwoord, Apparaat bindende versie Instellingen te wijzigen.



- Klik op de knop voor de functie-instellingen om de instellingen voor de functies te wijzigen, zoals de schakeltoon van de toetsen, de uitschakeltijd van het scherm en de aanpassing van de helderheid.

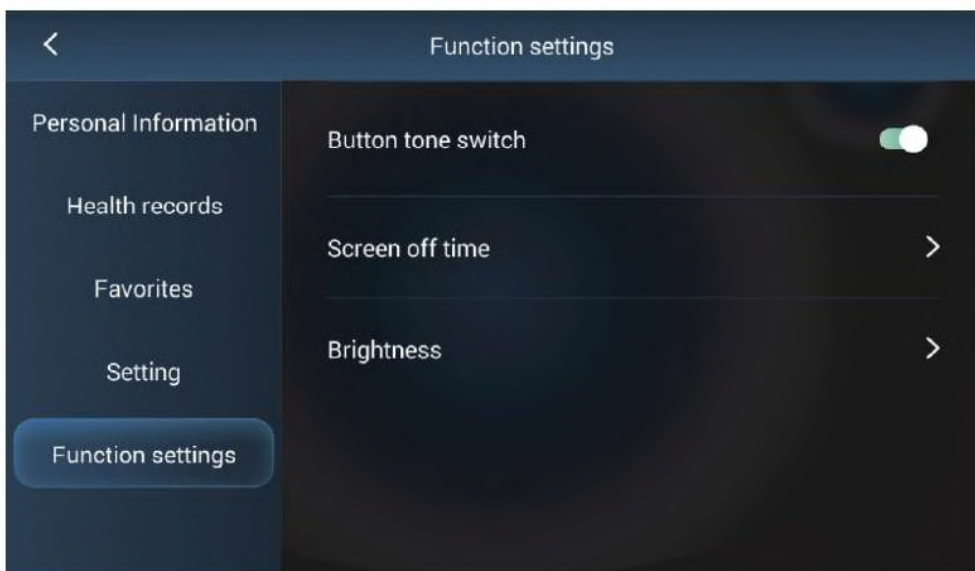

4 Gezondheidstracker

1. Home: Klik op Tracker nu registreren, kunt u het volledige lichaam pijn detectie massage.
2. Op dit punt is het noodzakelijk om te controleren of je accessoires draagt, zoals horloges, armbanden, ringen, enz. Als je ze draagt, doe ze dan op tijd af om verwondingen en slachtoffers tijdens het massageproces te voorkomen.

Opmerking: Plaats uw handen op een natuurlijke manier op de sensor op de linker- en rechterarmsteun en let op de juiste houding om de testresultaten niet te beïnvloeden.

3. Dit proces voert menselijke detectie uit, duurt ongeveer 1 minuut en gaat automatisch naar de volgende pagina wanneer de detectie is voltooid.

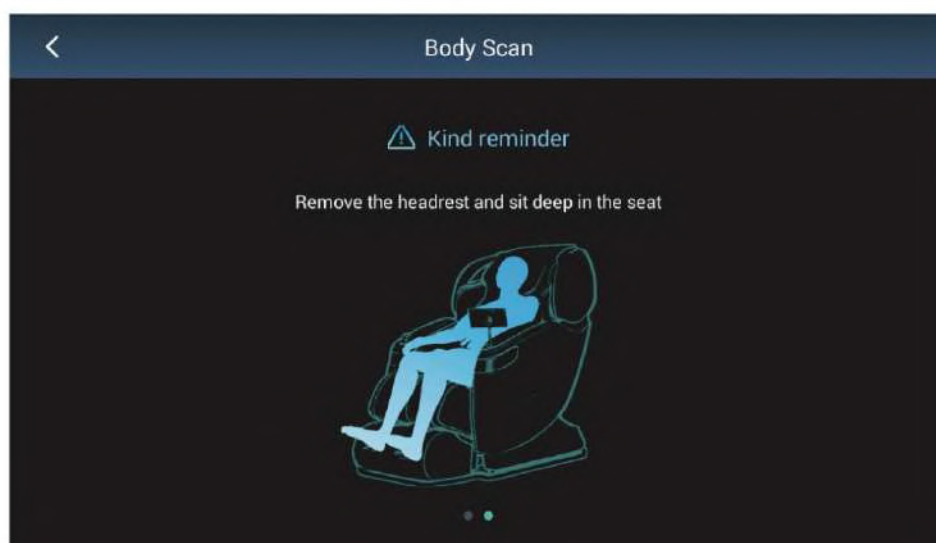
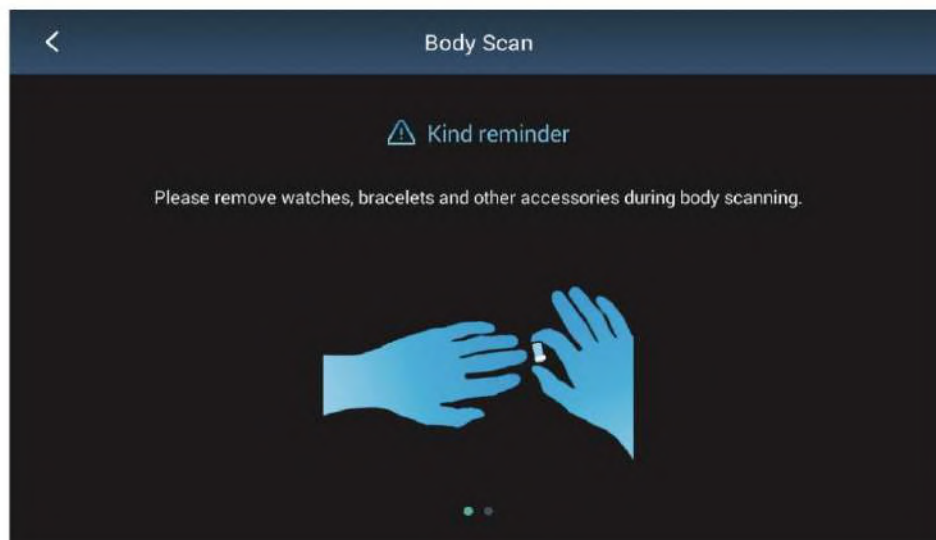

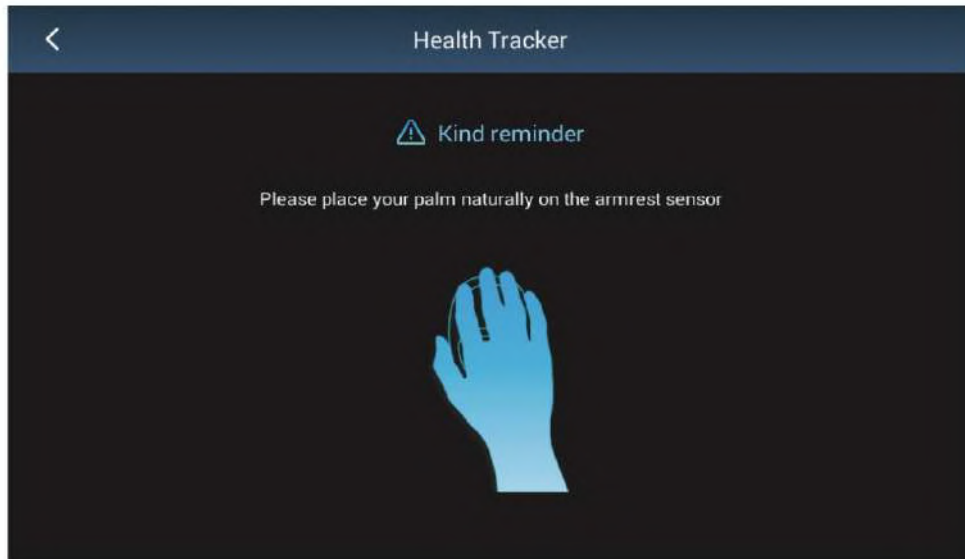

4. Zodra de pijntest is voltooid, wordt het resultaat van de pijntest verzonden en kan de gerichte massage worden gestart door de massage te starten.

Opmerking: Als je geen actie uitvoert, spring je na 10 seconden automatisch naar de massagestatuspagina.

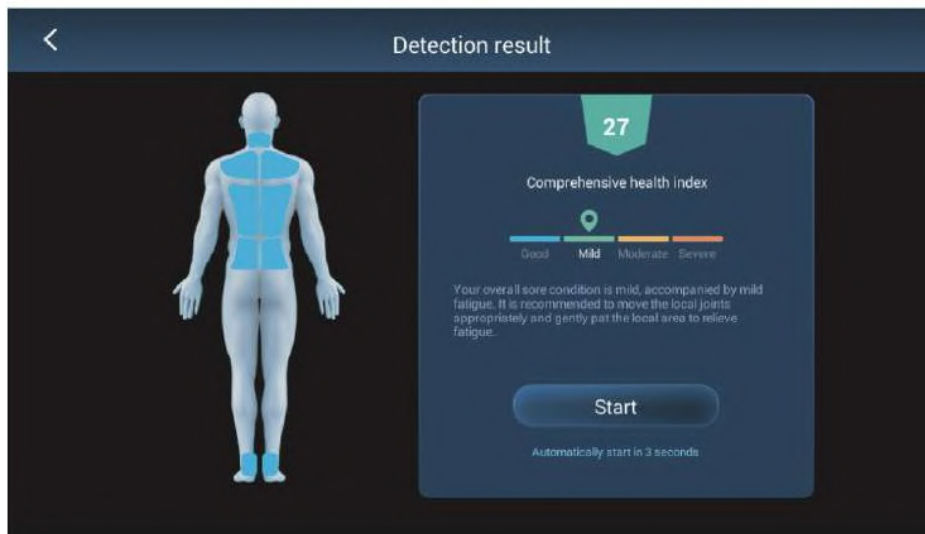

5 Automatische massage

Home Klik op het automassageprogramma om interface van het automassageprogramma te openen.

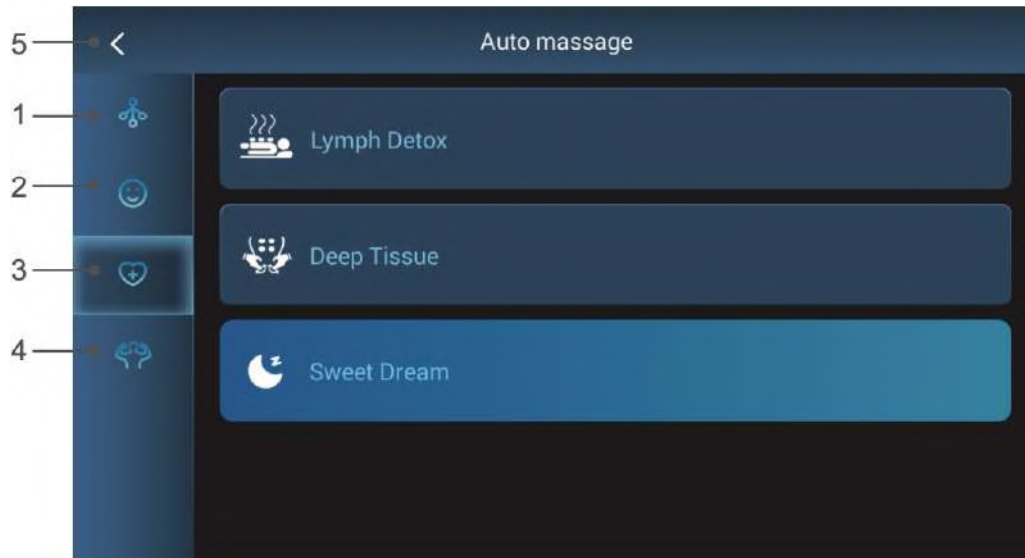

1. **A asting Automatisch massageprogramma:**
Yoga stretch, Thaise stretch, Japanse stretch.
2. **Ontspan in het automatische massageprogramma:**
Herstel van inspanning, qi- en bloedsomloop, ontspanning en relaxatie.
3. **Therapie automatisch massageprogramma:**
Aphidese en , diepe massage, slapen.
4. **Automatisch gezondheid massageprogramma:**
Spinale zorg, schouder- en , taille- en heupuitlijning.
5. Klik op de knop 5 om terug te keren naar de startpagina.

Selecteer een willekeurig massageprogramma om naar deze pagina te gaan.

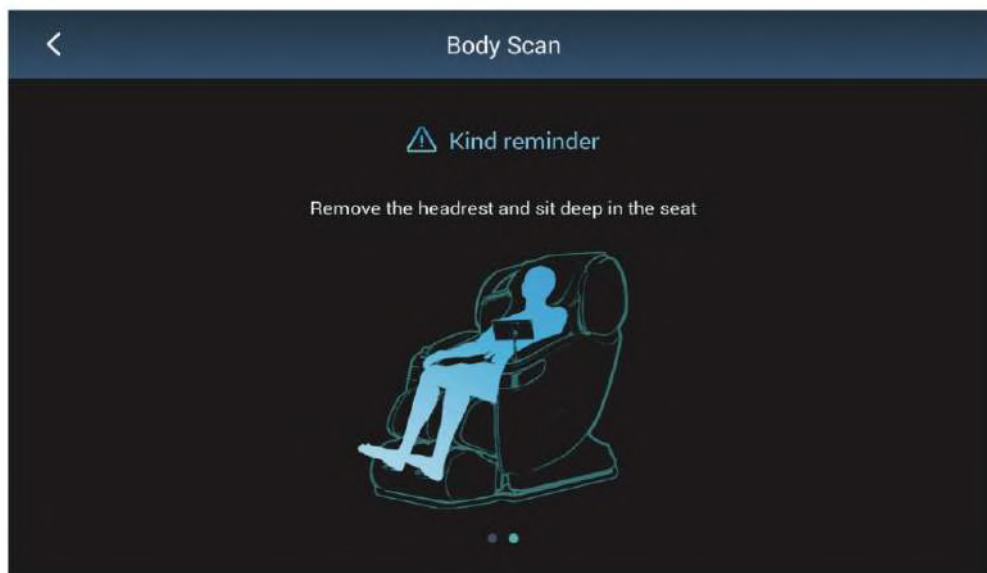
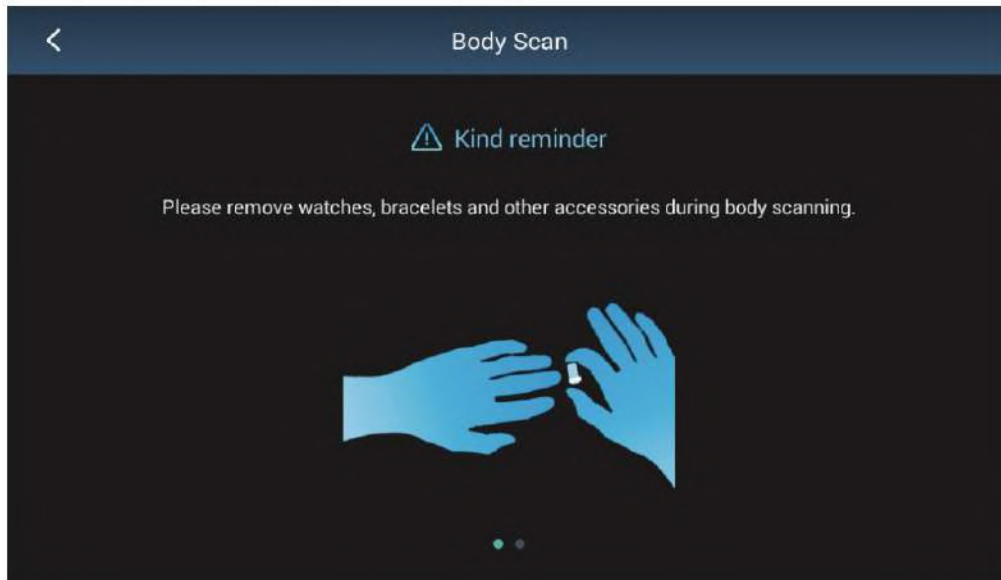

1. Op dit punt is het noodzakelijk om te controleren of je accessoires draagt, zoals horloges, armbanden, ringen, enz. Als je ze draagt, doe ze dan op tijd af om verwondingen en slachtoffers tijdens het massageproces te voorkomen.

Opmerking: Let op de juiste houding tijdens het testen om het testresultaat niet te beïnvloeden.

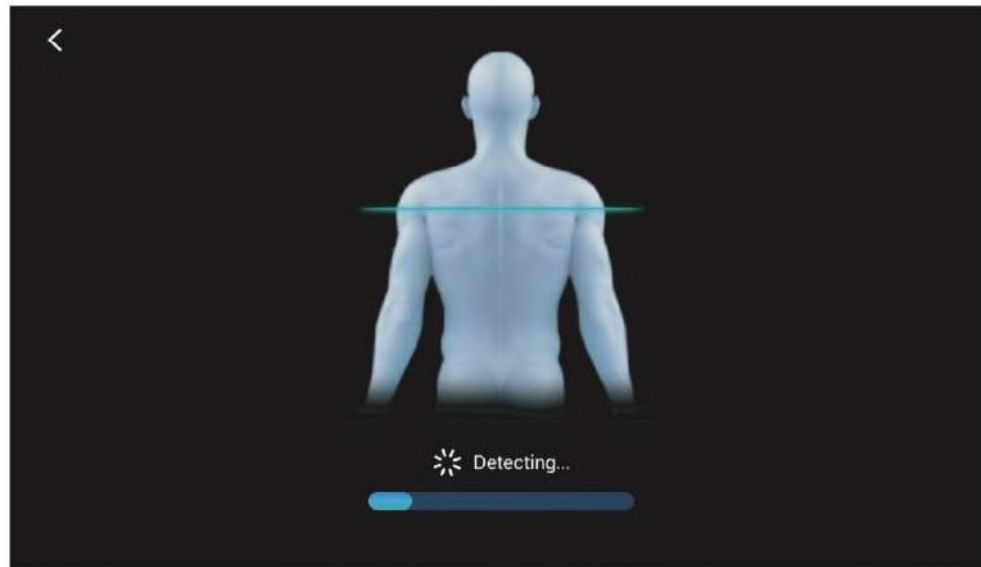

2. Dit proces voert menselijke detectie uit, duurt ongeveer 1 minuut en gaat automatisch naar de volgende pagina wanneer de detectie is voltooid.

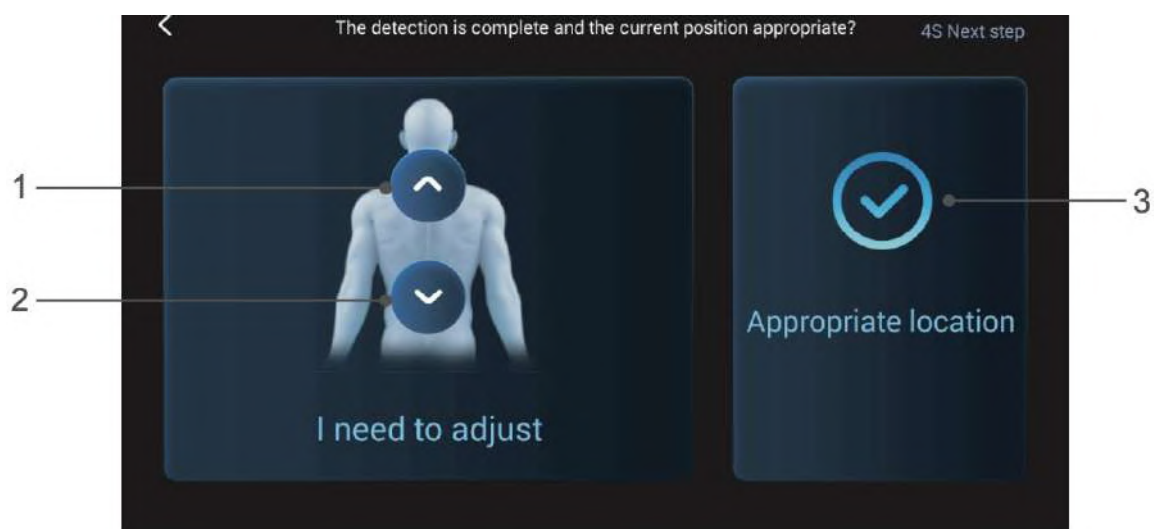

Ga naar deze pagina wanneer de registratie van de lichaamsvorm voltooid is. Blijf op dit moment op de schouder en . Klik op 1 of 2 om de schouder aan te passen of klik op 3 om de massage te bevestigen.

Opmerking: Als je geen actie uitvoert, spring je na 10 seconden automatisch naar de massagestatuspagina.

Zodra de schouder test is voltooid, ga je naar de pagina Massagestatus.

Tijdens het massageproces kunt u de volgende handelingen uitvoeren:

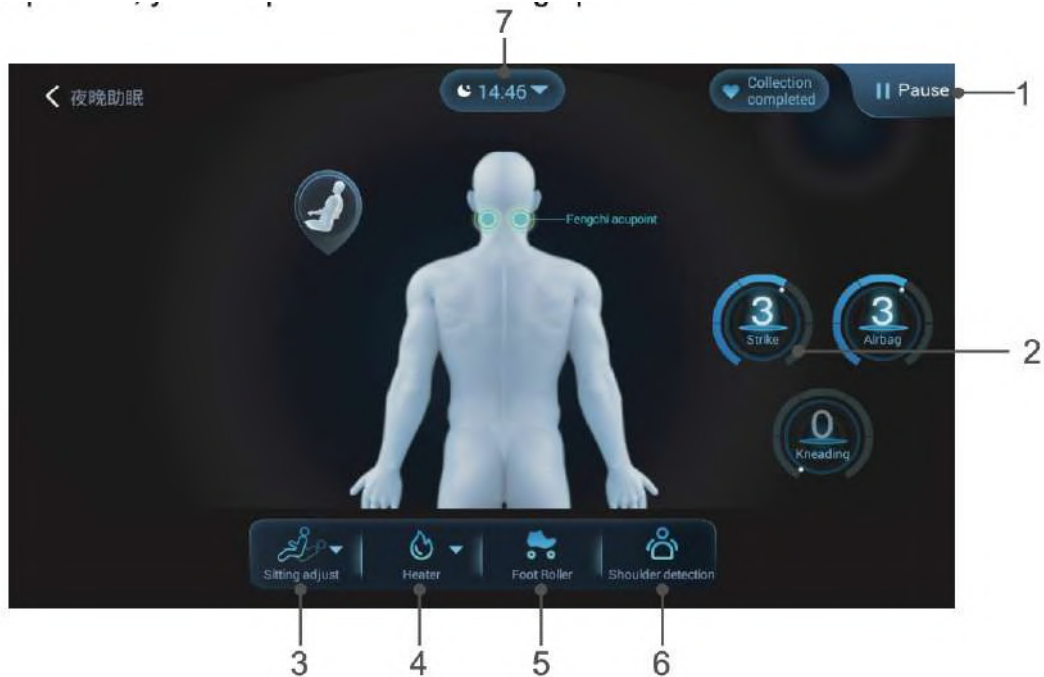

1. Pauze

Klik op de knop om de massage te pauzeren en klik nogmaals om de massage te hervatten.

2. Sterkte

Door de sterkteknoop te verschuiven kun je de massagesterkte regelen, de massagesterkte is onderverdeeld in 6 niveaus.

3. Stoelverstelling

Klik op de knop om de pagina voor het instellen van de zitpositie te openen. De zitpositie kan worden aangepast zoals weergegeven in de afbeelding.

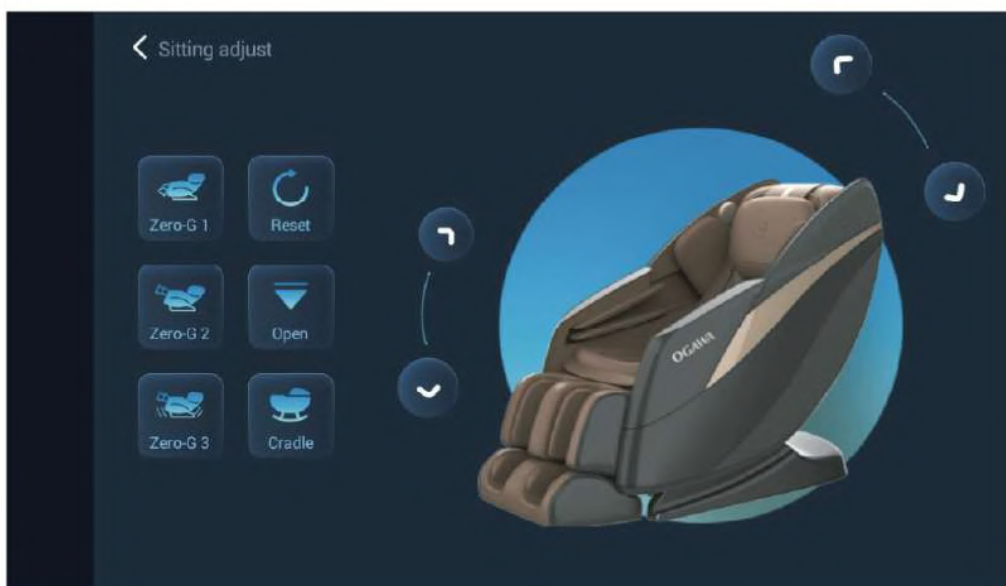

4. Verwarming

Klik op de knop om het te verwarmen product te selecteren en de trilfunctie van de stoel in te schakelen.



5. Voet roller

Klik op de knop om de rolmassage te starten, klik nogmaals om de rolmassage uit te schakelen.

6. Schouder detectie

Klik op de knop om de schouder opnieuw te testen.

7. Massagetijd

Klik op de knop om de massagetijd te selecteren.

6 Gebruiker de neret massage

1. Klik op Massage op maat om de massage van nek, schouders, rug, , handen en benen te starten. Je kunt een enkel of gecombineerd massagegebied selecteren voor de massage, nadat je de startknop hebt geselecteerd om de massage te starten.



1. Herhaal

Klik op deze knop om de actie in massagegebied te herhalen, klik nogmaals om de herhaalfunctie te annuleren.

2. Spring over

Klik op deze knop om de massage in dit gebied over te slaan en door te gaan naar de massage in het volgende gebied.

3. Airbag instelling

Klik op deze knop om de massagestand van de airbag in te stellen.

7 Handmatige massage

Home: Klik op Handmassage om het handmassageprogramma te openen.



1. Airbag instelling

Klik op deze knop om het dialoogvenster voor de airbaginstellingen te openen, je kunt de locatie van de airbagmassage selecteren, automatische airbagmassage selecteren, klik nogmaals om het pop-upvenster te sluiten.

2. Technologie-instelling

Klik op deze knop om de voor techniekinstellingen te openen en selecteer de juiste massagetechniek.



3. Massage-assortiment

Klik op de knop om de locatie, het interval en de volledige rugmassage te selecteren.

4. Massagewiel

Klik op de knop om de beweging omhoog en omlaag, in de breedte, aan te passen.

Vcjlcdning c cr massagc

1 Trek het voetmassageapparaat terug naar de oorspronkelijke positie.

Zorg er voor de veiligheid voor dat je je benen uit de buurt houdt wanneer de voetmasseur in gebruik is.

Waarschuwing

Het is verboden voor kinderen om dit apparaat te gebruiken. Bovendien mogen kinderen of huisdieren niet op het lichaam van het apparaat spelen of op de poten, het voetmassagegedeelte, de zitting, de rugleuning of de armleuning klimmen. Dit kan ongelukken of verwondingen veroorzaken.

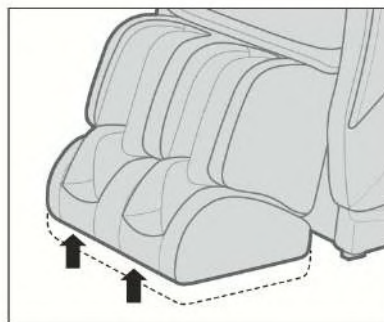

2 Hoe het beenmassageapparaat in te trekken

Zorg ervoor dat er niets in het beenmassagegedeelte zit. Haal de benen langzaam uit de beenmasseur.

Druk op de ontgrendelknop op de controller om de beenmassage terug te trekken naar de oorspronkelijke positie.

3 A de stroom vrijmaken

1. Schakel de stroom uit
2. Haal de stekker uit het stopcontact.

Reiniging en onderhoud

1 Kunstleer reinigen

Neem het kunstleer af met een zachte, droge doek.

Reinig de massagestoel niet met chemicaliën zoals verfverdunner, benzine en alcohol.

- Volg de gebruiksaanwijzing als je een lederverzorgingsproduct (reinigingsdoek) gebruikt dat in de handel verkrijgbaar is.
- Als het synthetische leer erg vuil is, reinig het dan op de volgende manier.
 1. Leg een zachte doek in water of warm water met 3% tot 5% neutraal wasmiddel en wring het uit.
 2. Oren over de rand van het kunstleer met de zachte doek.
 3. Veeg het reinigingsmiddel af met een in schoon water gedompelde en doek.
 4. Veeg af met een uitgewrongen zachte doek.
 5. Laat het kunstleer op natuurlijke wijze drogen in lu een.
- Als het moeilijk is om het synthetische leer schoon te maken, kun je een in de handel verkrijgbare melamine spons in een neutraal reinigingsmiddel dopen en daarmee het product schoonmaken.
- Droog het uiteinde niet met een haardroger.
- Het oppervlak van het synthetische leer kan verkleuren , dus wees voorzichtig als je het product schoonmaakt met spijkerstof of een gekleurde doek.
- Vermijd langdurig contact met plastic op deze plekken om te voorkomen dat de kleur vervaagt.
- Het synthetische leer kan verkleuren, dus het gebied dat in contact komt met haarverf moet worden afgedekt met een handdoek.

2 De kunststof onderdelen reinigen

1. Week een zachte doek in water of warm water met een neutraal schoonmaakmiddel, wring hem uit en veeg de plastic onderdelen schoon.

Reinig het product niet met chemicaliën zoals verdunners, benzine en alcohol.

2. Veeg de afi af met een in schoon water gedompelde en doek.

Wring het doekje uit voordat u het gebruikt om de afstandsbediening schoon te vegen.

3. Laat de plastic onderdelen op natuurlijke wijze drogen.

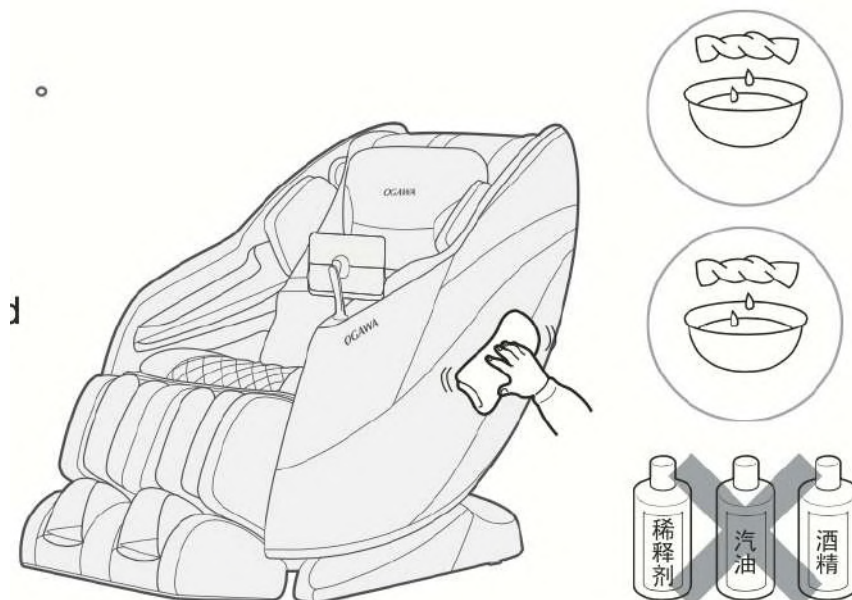

Vragen en antwoorden

Kunnen mensen die wegens ziekte naar het ziekenhuis gaan de massagestoel gebruiken?

Deze mensen moeten een arts raadplegen voordat ze de massagestoel gebruiken.

Massage is wat bekend staat als "stimulatie door aanraking en druk": spieren worden samengedrukt om spanning te verlichten en de bloedsomloop te stimuleren. Sommige ziekten kunnen door massage verergeren. Daarom moet je je arts raadplegen voordat je de massagestoel gebruikt.

Wat zijn lichaamslengtevereisten voor het gebruik van de massagestoel?

De lichaamslengtevereisten variëren afhankelijk van het specifieke lichaamstype. Zie de ruwe referentie hieronder bij het gebruik van het product.

Als een persoon korter is dan 145 centimeter of langer dan 185 centimeter en tegelijkertijd de massagefunctie voor het bovenlichaam en de massagefunctie voor onderbenen/voeten van het product gebruikt, kan het zijn dat de voetzolen slecht contact maken met het voetmassagegedeelte of dat de knieën moeten buigen.

Gebruik deze methode:

Kantel de rugleuning en laat het massagegedeelte voor de onderbenen/voeten zakken. Masseer de voeten en het bovenlichaam afzonderlijk.

Voor een klein persoon die moeilijk bij het voetmassagegedeelte kan:

Selecteer de methode:

Til de rugleuning op en til het onderste voetmassagegedeelte op.

Masseer de voeten en het bovenlichaam afzonderlijk.

Is er iets dat speciale aandacht vereist tijdens het optreden?

Let tijdens het optreden op de volgende dingen.

1. Kantel de rugleuning van het product in de laagste stand voor het gemak tijdens de uitvoering.
 2. Ga niet op het product zitten tijdens het hanteren.
 3. Druk op de AAN-knop om het product in te schakelen.
 4. Druk op om de rugleuning volledig te laten kantelen.
 5. Houd deze twee knoppen ingedrukt tot de rugleuning en voetsteun stoppen.
 6. Schakel de stroom naar de shaker uit en haal de stekker uit het stopcontact.
- Als de originele verpakkingendoos niet beschikbaar is, zorg er dan voor dat de voedingskabel niet om het product gewikkeld is. Wind het op en plaats het op het zittende uiteinde. Zorg er bij het hanteren van het product voor dat het netsnoer er niet af valt en tegen de grond schuurt.
 - Als de originele verpakkingendoos niet beschikbaar is, berg dan andere verpakkingmaterialen op de juiste manier op en wikkel het product erin om krassen en trillingen tijdens het hanteren te voorkomen.

Waar is het serienummer op de massagestoel?

Het zit op de achterkant van het hoofdgedeelte.

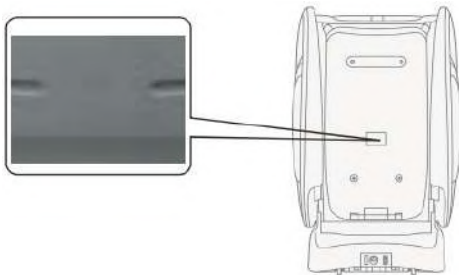

Ik maak me zorgen over de geluiden die de massagestoel maakt tijdens het gebruik.

De geluiden komen door de constructie van de massagestoel en zijn volkomen normaal.

Maakt het uit of de massagewielen verschillende intensiteiten hebben?

Dit fenomeen kan tijdens de massage verdwijnen door de kernstructuur van de stoel. Om het meest natuurlijke massage-effect te simuleren, is het product ontworpen met een kernstructuur die discrete rugmassage met linker en rechter massagewiel mogelijk maakt. Tijdens de massage kunnen de massagewielen een iets andere positie op de rug hebben. Daarom heb je dat gevoel. Het is geen fout.

De acupressuurkraag is te groot.

Stel de intensiteit van de airbag in op "1" met de Airbag-knop. Je kunt ook het massagegedeelte voor de onderbenen/voeten verlagen om de acupressuurkraag op de voeten te verminderen.

Hoe zit het met het maandelijkse energieverbruik van het product?

Ervan uitgaande dat je elke dag twee keer 30 minuten masseert (15 minuten per keer), verbruik je elke maand ongeveer 2,5 kilowattuur.

Fcjl nding

Fouten	Oorzaak en oplossing
<p>De massagewielen stoppen tijdens de massage. (De stoel geeft een pieptoon en alle pictogrammen knipperen of in het controlecentrum).</p>	<p>Om veiligheidsredenen kunnen de massagewielen stoppen bij overmatige externe impact tijdens het gebruik. Als alle markeringen en knoppen op de Als het bedieningspaneel begint te knipperen, duidt dit op een extreme afwijking. Schakel in dat geval de stroom uit en ongeveer 10 seconden weer aan. Als de massagewielen weer stoppen, pas dan uw zitpositie aan en leun niet helemaal achterover in de rugleuning. (Gebruikers, vooral diegenen die meer dan 100 kg wegen, moeten de relevante voorzorgsmaatregelen in acht nemen).</p>
<p>De massagestoel kan niet achterover leunen. (De stoel geeft een pieptoon en alle pictogrammen knipperen of trillen op de bediening).</p>	<p>Om veiligheidsredenen zal het product stoppen als er een obstructie of overmatige kracht is. Als alle inhoud en knoppen knipperen en de rugleuning of voetsteun is gestopt, schakelt u de voeding uit en ongeveer 10 seconden later weer in en bedient u het product.</p>
<p>De massagewielen kunnen de schouders of nek niet bereiken.</p>	<p>Als uw hoofd niet in contact is met de hoofdsteun of uw rug niet in contact is met de rugleuning, kan de schouderpositie in de lichaamsdetectie lager zijn dan de feitelijke positie. Ga in de diepste positie op het product zitten, leun met uw hoofd tegen de hoofdsteun en begin opnieuw vanaf het begin.</p>
<p>De massagewielen links en rechts hebben verschillende hoogtes en intensiteit.</p>	<p>Dit is geen bug, maar een normaal verschijnsel, omdat het product is uitgerust met een 24 massagekern die ervoor zorgt dat ski's de massagewielen raken.</p>
<p>De massagestoel start niet.</p>	<p>De stroom is uitgeschakeld. De aan/uit-knop op de rugleuning staat op o. Er is geen massageprogramma geselecteerd en de stoel is .</p>
<p>Het product is beschadigd</p>	<p>Het netsnoer of de stekker wordt erg heet.</p> <p>Neem contact op met een erkend servicecentrum om ongevallen te voorkomen. Als de bovenstaande oplossing niet van toepassing is, raadpleeg dan "Productgarantiekaart" en neem contact op met het OGAWA-servicecentrum.</p>

Geluiden vieren de massagestoel

De geluiden die je hoort als je het product gebruikt.

- Geluid wanneer de strekmassage wordt teruggetrokken.
- Geluid en gevoel wanneer de massagewielen tegen de stoel wrijven tijdens de massage.
- Geluid van bewegingen zoals kneden en kloppen.
- Wrijvingsgeluid van de draaiende massagewielen Geluid van de op-en-neergaande beweging.
- Het geluid viert de massagekern transportband - Motorgeluid.
- Het geluid dat massagewielen vieren als ze beginnen te werken.
- Geluid wanneer iemand op de stoel gaat zitten.
- Wrijvingsgeluid tussen armleuning en rugkussen wanneer de rugleuning kantelt.
- Wrijvingsgeluid tussen de massagewielen en de stoel.
- Laat de atletische pomp klinken tijdens de Air Bag-massage.
- Het geluid van je uitlaat tijdens Air Bag massage.
- Continu geluid viert het magneetventiel aan de onderkant van de stoel tijdens Air Bag massage.
- Zet pedaal uit.
- Geluid wanneer schouders worden gestrekt of bewogen.
- Lopende geluiden vieren de airbags.
- Zacht geluid viert het voetmassage gedeelte.
- Wrijvingsgeluid tussen het rugkussen en het bekledingsleer van de rugleuning wanneer de rugleuning kantelt.

Als het geluid harder klinkt dan normaal, is het ook mogelijk dat er een storing in het product is opgetreden. In deze gevallen moet het product worden geïnspecteerd en gerepareerd door een erkend servicecentrum.

Belangrijk!

Stop het product onmiddellijk en haal de stekker uit het stopcontact in geval van een afwijking of fout om rook, brand en elektrische schokken te voorkomen.

<Voorbeelden van afwijkingen en fouten>

- Het product werkt niet, er is dat de stroomschakelaar in de stand ON staat.
- Zodra het netsnoer is , wordt het product automatisch ingeschakeld;
- Tijdens het gebruik verspreidt het product een brandgeur of een abnormaal geluid;
- Product is vervormd of abnormaal verhit

In het geval van een van deze afwijkingen en storingen moet het product onmiddellijk worden geïnspecteerd en gerepareerd door een erkend servicecentrum.

Spccikationcr

Naam product	OGAWA Cosmo X2
Modelnummer	OG7266
Spanning	220-240V ~
Frequentie	50-60Hz
Stroomverbruik	100W
Max. gebruikstijd	15 Minu is
Afmetingen - Rechtop (LxBxH)	1500x745x1120mm
Afmetingen - Liggend (LxBxH)	1740x745x800mm
Gewicht - Bru o	91,4kg
Gewicht - Ne o	76,4kg
Kabellengte afstandsbediening	180 cm
Lengte netsnoer	180 cm
Dri sfi ratio (kamertemperatuur)	0°C~35°C
Dri sfi ratio (luchtvochtigheid in de kamer)	20%~80%
Opslagtemperatuur	-5°C~35°C
Opslagvochtigheid	20%~80%
Veiligheidsfuncties	Beschermd tegen oververhitting en stroomuitval
Maximaal gebruikersgewicht	Ca. 100kg

*Voor een gebruiker die meer dan 100 kg weegt, kan het product meer geluid maken en kunnen de schokken sneller slijten.